

**ROLEX**  
QUALITY FARMING



CATALOG  
**2026**

[www.rol-ex.com.pl](http://www.rol-ex.com.pl)



În fiecare zi, Rolex Quality Farming răspunde unor noi provocări în proiectarea utilajelor agricole care nu doar ușurează munca, ci contribuie și la modelarea viitorului agriculturii. Suntem mândri de experiența noastră îndelungată în industria utilajelor agricole, care ne permite să oferim produse și servicii de cea mai înaltă calitate și performanță.

Datorită expertizei noastre, facilității moderne de producție și unei echipe dedicate — dintre care mulți provin din familii de fermieri — suntem capabili să îndeplinim așteptările chiar și ale celor mai exigenți clienți. Brandul nostru este un simbol al excelenței și al încrederii. Oferim suport complet în fiecare etapă a utilizării utilajelor noastre, construind relații pe termen lung bazate pe loialitate și parteneriat. Nu suntem doar un producător, ci mai presus de toate un partener de încredere pe termen lung. Știm că soluțiile eficiente, rapide și durabile contribuie direct la creșterea productivității culturilor. Cu Rolex Quality Farming, puteți fi siguri că investiți în viitorul fermei dumneavoastră.

Robert Dziuba

A handwritten signature in black ink, appearing to read 'Robert Dziuba', is positioned below the printed name. The signature is fluid and cursive, with a large, stylized initial 'R'.



**FĂRĂ COSTURI  
SUPLIMENTARE!**



# ROLEX

QUALITY FARMING



## Premiu acordat de Ministerul Agriculturii și Dezvoltării Rurale pentru ROLEX (2024)

ROLEX a fost distins cu un premiu prestigios pentru cultivatorul său inovator no-till, KBL 260. Distincția a fost acordată în cadrul Festivalului Național al Recoltei de la Jasna Góra și al celei de-a 33-a Expoziții Naționale Agricole din 2024, ca recunoaștere a soluțiilor tehnologice de ultimă generație care susțin agricultura eficientă în sistem no-till. Acesta este unul dintre numeroasele premii care confirmă calitatea și inovația utilajelor ROLEX.

# CUPRINS

## LUCRĂRI ALE SOLULUI

AUT	Disc cu talere independente	6-7
AUTH	Disc purtat cu suport de semănătoare	8-9
AUTW	Disc cu talere independente, tractat	10-11
BTW	Disc cu talere independente pentru vie și livadă	12-13
BTM	Disc cu talere independente mini	14-15
BTF	Disc cu talere independente frontal	16-17
BTP	Disc cu talere independente cu sistem de nivelare	18-19
BTE	Disc cu talere independente economic	20-21
BT	Disc cu talere independente	22-23
BTHL	Disc cu talere independente, hidraulic	24-25
BTHC	Disc cu talere independente, hidraulic	26-27
BTHC 800	Disc cu talere independente, hidraulic 8 m	28-29
BCC	Grapă Cross Cutter	30-31
BCCH	Grapă Cross Cutter, Disc cu talere independente ondulate, hidraulic	32-33
GB	Scarificator	34-35
GBI	Scarificator cu tiranți pentru agregare cu un alt utilaj	36-37
AUL	Combinator ușor	38
AUS	Combinator pentru pregătirea solului și semănat	39
AUH	Combinator, hidraulic	40-41
AUF	Combinator frontal	42-43
AUFH	Combinator frontal cu tăvălugi, purtat	44-45
AUK	Combinator compact	46-47
AUC	Combinator greu	48-49
AUCH	Combinator greu, hidraulic	50-51
BM	Grapă pentru mulcire	52-53
BMH	Grapă multifuncțională cu arcuri	54-55
APG	Gruber pentru dezmiriștit	56-57

## ARAT

KBL	Agregat semistratificat	58-59
KBOI	Cultivator fără arătură cu un singur cadru	60-61
KBO	Cultivator fără arătură	62-63
KBOS	Cultivator fără arătură pliabil	64-65
KBOH	Agregat semistratificat pliabil hidraulic	66-67
PD	Scarificator	68-69
POB	Plug reversibil	70-71
PZG	Plug simplu	72-73

## TĂVĂLUGI

WD	Tăvălug de tasare	74-75
WPH	Tăvălug post-semănat, hidraulic	76-77
WDF	Tăvălug frontal de prelucrare a solului	78-79
WT	Tocătoare pentru culturi (floarea-soarelui, porumb etc.)	80-81
WDFH	Tăvălug frontal, hidraulic	82-83
WDFHR	Tăvălug frontal, hidraulic cu turn mobil	84-85
WFC	Combinator frontal cu tăvălug Campbell	86-87
WNCF	Tăvălug cu cuțite Cutter tandem frontal	88-89
WNCFH	Tăvălug cu cuțite Cutter, hidraulic	90-91
WNC	Tăvălug cu cuțite Cutter	92-93

## SEMĂNAT

SP 200	Semănătoare pentru culturi secundare	94-95
--------	--------------------------------------	-------

### Echipare standard:

- două rânduri de discuri 510 mm / 560 mm
- butuci fără întreținere
- amortizoare din cauciuc
- defletoare laterale rigide
- tăvălug tubular 500 mm / tip bară / zimțat 500 mm la alegere
- vopsire în câmp electrostatic (vopsire pulbere)
- distanță între rândurile de discuri 75 cm
- prindere în tiranți tip bară



LĂȚIME  
DE LUCRU



GREUTATE  
DE LA\*



NUMĂR DE  
DISCURI/BUTUCI



NECESAR  
DE PUTERE



DIAMETRUL  
DISCULUI

\* - Greutatea indicată se referă la versiunea standard. Greutatea finală poate varia în funcție de echiparea aleasă.

<b>250</b>	1030	20	60-90	510/560
<b>270</b>	1150	22	90-110	510/560
<b>300</b>	1290	24	100-120	510/560
<b>350</b>	1550	28	105-130	510/560
<b>400</b>	1770	32	115-150	510/560

### Recomandare:

AUT este alegerea perfectă pentru fermierii care caută o mașină versatilă pentru lucrările de pregătire a solului înainte de însămânțare. Ideal pentru fermele care necesită randament și fiabilitate.

**Echipare opțională:**

- discuri 610 mm
- reglaj hidraulic al tăvălugului
- iluminare LED
- rând de greble
- deflectoare laterale cu sistem de copiere teren
- șasiu de transport cu o axă
- roți cu lățime 300 mm
- hidropack montat pe bride, cu doi cilindri
- suport pentru semănătoare de culturi secundare

**CARACTERISTICI ȘI AVANTAJE CHEIE:**

- **Distanță mare între discuri - 75 cm**  
Asigură o funcționare lină și eficientă, chiar și în prezența unei cantități mari de resturi vegetale, reducând la minimum riscul de înfundare.  
**Avantaj:** Economie de timp și funcționare neîntreruptă.
- **Versatilitate în utilizare**  
Mașina se potrivește perfect atât în sistemele tradiționale, cât și în cele simplificate de cultivare.  
**Avantaj:** Universalitate și adaptare la nevoile fiecărei ferme.
- **Posibilitatea montării unui semănător de culturi secundare**  
Permite efectuarea simultană a lucrărilor de pregătire a solului și a însămânțării culturilor secundare.  
**Avantaj:** Creșterea eficienței lucrului și reducerea costurilor legate de trecerile suplimentare.

**DESCRIEREA UTILAJULUI:**

AUT este o soluție modernă creată pentru o lucrare eficientă a solului înainte de semănat, adaptată tuturor tipurilor de soluri și tehnologiilor de lucrare. Construcția sa bine gândită garantează fiabilitate în orice condiții, inclusiv în cazul lucrărilor dificile pe miriști joase de cereale.

*Curiozitate:*

Primele agregate de cultivare cu discuri au apărut încă din secolul al XIX-lea și au fost inspirate de grapele utilizate în America de Nord pentru cultivarea preriilor. Inițial, acestea erau trase de cai, iar construcția lor permitea afânarea și amestecarea solului fără a fi necesară aratul adânc. Actualul AUT combină aceste principii verificate cu tehnologia modernă, oferind o performanță adaptată agriculturii contemporane.

# AUTH

DISC PURTAT CU SUPTOR DE  
SEMĂNĂTOARE

## Echipare standard:

- două rânduri de discuri 510 mm / 560 mm
- butuci fără întreținere
- amortizoare din cauciuc
- deflectoare laterale rigide
- tăvălug tubular 500 mm / tip bară / zimțat 500 mm la alegere
- vopsire în câmp electrostatic (vopsire pulbere)
- distanță între rândurile de discuri 75 cm
- prindere în tiranți tip bară
- hidropack cu un cilindru



LĂȚIME  
DE LUCRU



GREUTATE  
DE LA\*



NUMĂR DE  
DISCURI/BUTUCI



NECESAR\*\*  
DE PUTERE



DIAMETRUL  
DISCULUI

\* - Greutatea indicată se referă la versiunea standard. Greutatea finală poate varia în funcție de echiparea aleasă.

\*\* - Necesarul de putere include unitatea de semănare integrată.

250	1100	20	85-115	510/560
270	1220	22	90-120	510/560
300	1360	24	100-130	510/560
350	1660	28	110-145	510/560
400	1840	32	120-160	510/560

## Recomandare:

AUTH cu Hydropak este utilajul ideal pentru fermierii care caută o soluție versatilă și eficientă pentru lucrările de pregătire a solului înainte de însămânțare și pentru însămânțare. Datorită distanței mari dintre discuri și funcției de colaborare cu semănătorile, asigură o funcționare fluidă și economisește timp, fiind perfect adaptat la diverse condiții de sol și sisteme de cultivare.

## Echipare opțională:

- discuri 610 mm
- reglaj hidraulic al tăvălugului
- iluminare LED
- deflectoare laterale cu sistem de copiere teren
- hidropack cu 2 cilindri
- suporturi pentru roțile semănătorii
- suport pentru semănătoare de culturi secundare pe hidropack
- rând de greble montat între tăvălug și discuri



## CARACTERISTICI ȘI AVANTAJE CHEIE:

- **Distanță mare între discuri – 75 cm**  
Asigură o circulație liberă a resturilor vegetale, chiar și pe miriști joase, prevenind blocarea mașinii.  
**Avantaj:** Funcționare lină și fără probleme în condiții dificile.
- **Hydropak pentru utilizare cu semănători**  
Permite conectarea ușoară la orice tip de semănătoare în rânduri și la semănători de culturi secundare..  
**Avantaj:** Integrarea lucrărilor de pregătire a solului cu procesul de însămânțare, economisirea timpului și reducerea numărului de treceri.
- **Versatilitate în utilizare**  
Adaptat pentru a funcționa în diverse sisteme de cultivare, atât tradiționale, cât și simplificate.  
**Avantaj:** Posibilitatea de adaptare la nevoile fiecărei ferme.

## DESCRIEREA UTILAJULUI:

AUTH este un agregat de prelucrare a solului cu discuri, echipat cu un sistem hidraulic, care deschide noi posibilități pentru o prelucrare eficientă a solului înainte de însămânțare. Proiectat pentru a oferi versatilitate și randament ridicat, AUTH se descurcă excelent pe toate tipurile de soluri și în diverse sisteme de cultivare.

### *Curiozitate:*

*Primele sisteme de hidropack au apărut ca soluție pentru fermierii care doreau să reducă numărul de treceri pe câmp. Inițial, acestea erau utilizate în principal în fermele mari din America de Nord, unde necesitatea cultivării rapide a suprafețelor uriașe a impus integrarea diferitelor utilaje. Astăzi, AUTH cu hidropack se înscrie în această tradiție, oferind o combinație modernă și eficientă între cultivare și însămânțare.*

# AUTW

DISC CU TALERE INDEPENDENTE,  
TRACTAT

## Echipare standard:

- două rânduri de discuri 510 mm / 560 mm
- butuci fără întreținere
- amortizoare din cauciuc
- deflectoare laterale rigide
- vopsire în câmp electrostatic (vopsire pulbere)
- distanță între rândurile de discuri 75 cm
- bară de tracțiune cu prindere în tiranți (TUZ)
- tăvălug pe anvelope pentru lucru și transport, cu reglaj hidraulic
- hidropack pentru semănătoare, cu doi cilindri



LĂȚIME  
DE LUCRU



GREUTATE  
DE LA\*



NUMĂR DE  
DISCURI/BUTUCI



NECESAR  
DE PUTERE



DIAMETRUL  
DISCULUI

\* - Greutatea indicată se referă la versiunea standard. Greutatea finală poate varia în funcție de echiparea aleasă.

250	1850	20	60-90	510/560
270	1980	22	80-120	510/560
300	2200	24	90-130	510/560
350	2500	28	110-160	510/560
400	2900	32	120-180	510/560

## Recomandare:

Agregatul de discuri AUTW cu tăvălug pe anvelope este o alegere excelentă pentru fermele cu capacitate de ridicare limitată a tractorului, care au nevoie de un utilaj eficient pentru lucrările solului. Datorită tăvălugului pe anvelope, mașina are o construcție ușoară și permite utilizarea cu tractoare mai mici, oferind în același timp o nivelare precisă a solului, ceea ce se traduce prin producții mai mari. Ideal pentru fermierii care doresc să optimizeze costurile de investiție și să crească eficiența.

**Echipare opțională:**

- discuri 610 mm
- iluminare LED
- defletoare laterale cu sistem de copiere teren
- suporturi pentru roțile semănătorii
- suport pentru semănătoare de culturi secundare pe hidropack

**CARACTERISTICI ȘI AVANTAJE CHEIE:**

- **Tăvălug pe anvelope ca element de transport și nivelare**  
Preia greutatea utilajului și a semănătorii, reducând sarcina asupra sistemului de ridicare al tractorului.  
**Avantaj:** Posibilitatea de a lucra cu utilaje mai mari chiar și în cazul tractoarelor cu putere redusă.
- **Nivelare precisă a solului**  
Tăvălugul pe anvelope asigură o nivelare și o tasare ideală a solului după lucrare.  
**Avantaj:** Condiții mai bune pentru răsărirea culturilor, iar implicit – producții mai ridicate.
- **Construcție ușoară și rezistentă**  
Destinată fermelor unde contează atât eficiența, cât și sarcina redusă asupra utilajului.  
**Avantaj:** Exploatare îndelungată cu cerințe minime de service.

**DESCRIEREA UTILAJULUI:**

AUTW este o soluție bine gândită pentru fermele care doresc să utilizeze utilaje avansate pentru lucrările solului, dar sunt limitate de capacitatea de ridicare a tractorului. Datorită utilizării tăvălugului pe anvelope, utilajul combină funcția de nivelare cu cea de transport, asigurând eficiență în lucru și o sarcină redusă asupra tractorului.

**Curiozitate:**

*Tăvălugul pe anvelope este o soluție inspirată din practica fermierilor, care foloseau anvelope uzate pentru a mări presiunea utilajelor asupra solului. În timp, producătorii de utilaje au observat avantajele acestui sistem – anvelopele nu doar îmbunătățesc presiunea asupra solului, ci și reduc rezistența la rulare, ceea ce scade consumul de combustibil. În AUTW, tăvălugul pe anvelope combină aceste funcții, oferind condiții mai bune pentru culturi și o eficiență mai mare a lucrului.*

# BTW

DISC CU TALERE INDEPENDENTE  
PENTRU VIE ȘI LIVADĂ

#### Echipe standard:

- două rânduri de discuri 510 mm / 560 mm
- butuci fără întreținere
- amortizoare din cauciuc
- deflectoare laterale rigide
- tăvălug tubular 500 mm / tip bară / zimțat 500 mm la alegere
- vopsire în câmp electrostatic (vopsire pulbere)
- distanță între axele discurilor 85 cm
- cuplaj categoria II / III
- aranjament invers al discurilor



LĂȚIME  
TOTALĂ\*



LĂȚIME  
DE LUCRU



GREUTATE  
DE LA\*\*



NUMĂR DE  
DISCURI/BUTUCI



NECESAR  
DE PUTERE



DIAMETRUL  
DISCULUI

\* - Lățimea efectivă a utilajului, măsurată la nivelul cadrului.

\*\* - Greutatea indicată se referă la versiunea standard. Greutatea finală poate varia în funcție de echiparea aleasă.

110	<b>100</b>	560	8	25-45	510/560
135	<b>125</b>	640	10	30-50	510/560
160	<b>150</b>	720	12	40-60	510/560
185	<b>175</b>	780	14	50-70	510/560
210	<b>200</b>	840	16	70-90	510/560

#### Recomandare:

BTW este alegerea perfectă pentru fermieri și viticultori care caută utilaje performante și precise, ideale pentru culturi specializate cu spațiu limitat, asigurând o eficiență maximă în condiții dificile.

**Echipare opțională:**

- reglaj hidraulic al tăvălugului
- sapă lată (laba de găscă) 250 mm
- iluminare LED
- deflectoare laterale cu sistem de copiere teren
- cilindru de poziționare a utilajului
- suport pentru semănătoare de culturi secundare (disponibil în versiune fără sistem de poziționare a utilajului)

**CARACTERISTICI ȘI AVANTAJE CHEIE:**

- **Adaptare la spațiu limitat**  
Cadrul cu lățime egală cu lățimea de lucru a utilajului asigură precizie chiar și în cele mai înguste alei.  
**Avantaj:** Adaptare precisă la cerințele culturilor speciale, fără risc de deteriorare a plantelor.
- **Cilindru de pliere opțional**  
Cilindrul permite plierea compactă a utilajului, ceea ce reduce semnificativ lungimea acestuia în timpul întoarcerilor pe câmp și al transportului rutier.  
**Avantaj:** Manevrare mai ușoară în spații înguste și transport mai comod între locații.
- **Versatilitate în utilizare**  
Grapa cu discuri BTW este potrivită nu doar pentru vie, ci și pentru livezi de pomi fructiferi, plantații de măslini și alte culturi care necesită lucru de precizie.  
**Avantaj:** Utilizare universală în diferite tipuri de plantații, crescând rentabilitatea investiției.

**DESCRIEREA UTILAJULUI:**

BTW este o grapă cu discuri de precizie, creată pentru lucrări în zone cu spațiu de trecere limitat, precum vie, livezi de pomi fructiferi sau plantații de măslini. Construcția utilajului permite o lucrare eficientă a solului, asigurând în același timp precizie și manevrabilitate în alei înguste.

**Curiozitate:**

Primele grape cu discuri erau folosite încă din secolul al XIX-lea, dar versiunile lor specializate pentru podgorii și livezi au apărut mult mai târziu. În podgoriile tradiționale, lucrările între rânduri se efectuau manual sau cu ajutorul unor unelte simple trase de cai. Astăzi, grapele moderne, precum BTW, combină precizia cu o construcție compactă, permițând o muncă eficientă chiar și pe cele mai înguste alei – fără riscul de a deteriora vița de vie sau pomii fructiferi prețioși.

**Premiu:** Grapa BTW a fost premiată la târgul Agrotech 2024 pentru soluțiile constructive inovatoare care facilitează munca în condiții dificile în livezi și podgorii.

### Echipare standard:

- două rânduri de discuri 460 mm / 510 mm
- butuci fără întreținere
- amortizoare din cauciuc
- defletoare laterale rigide
- tăvălug din țevă 500 mm / coardă netedă / zimțat 500 mm la alegere
- vopsire în câmp electrostatic (vopsire pulbere)
- distanță între axele discurilor 85 cm
- cuplaj categoria II / III



\* - Greutatea indicată se referă la versiunea standard. Greutatea finală poate varia în funcție de echiparea aleasă.

100	560	8	25-45	460/510
125	640	10	30-50	460/510
150	720	12	40-60	460/510
175	780	14	50-70	460/510
200	840	16	70-90	460/510

### Recomandare:

BTM este o greblă cu discuri compactă, dar extrem de eficientă, ideală pentru proprietarii de mici exploatații agricole și pentru culturile din jurul casei. În ciuda dimensiunilor reduse, utilajul asigură rezultate excelente de cultivare pe suprafețe limitate, combinând metodele tradiționale de cultivare cu tehnologia modernă.

**Echipare opțională:**

- reglaj hidraulic al tăvălugului
- sapă lată (laba de găscă) 250 mm
- iluminare LED
- defletoare laterale cu sistem de copiere teren
- cilindru de poziționare a utilajului
- suport pentru semănătoare de culturi secundare (disponibil în versiune fără sistem de poziționare a utilajului)
- discuri cu diametrul de 560 mm

**CARACTERISTICI ȘI AVANTAJE CHEIE:**

- **Distanță între discuri 85 cm**  
Asigură afânarea eficientă a solului și amestecarea precisă a resturilor vegetale.  
**Avantaj:** Pregătire mai bună a solului pentru cultivare și eficiență crescută a lucrului.
- **Diametrul discurilor până la 560 mm**  
Permite lucrul în condiții variate de sol.  
**Avantaj:** Posibilitatea utilizării utilajului pe diferite tipuri de sol, indiferent de structură.
- **Dimensiuni compacte**  
Ideal pentru utilizare în culturi tunelate și pe suprafețe mici, asigurând manevrabilitate ușoară și randament ridicat.  
**Avantaj:** Lucru eficient în spații înguste și economie de timp și energie.

**DESCRIEREA UTILAJULUI:**

BTM este o mașină compactă care îmbină precizia și versatilitatea de lucru cu dimensiunile reduse. Termenul „Mini” se referă exclusiv la lățimea sa de lucru – disponibilă într-un interval de la 1 la 2 metri – ceea ce o face o soluție ideală pentru fermele cu suprafețe reduse.

**Curiozitate:**

În trecut, pentru afânarea solului pe parcele mici se foloseau unelte manuale sau greble din lemn trase de animale. Astăzi, BTM face acest lucru mai rapid și mai precis, permițând o cultivare modernă chiar și în tuneluri și colțurile serelor.

# BTF

DISC CU TALERE INDEPENDENTE  
FRONTAL

## Echipare standard:

- două rânduri de discuri 560 mm
- butuci fără întreținere
- amortizoare din cauciuc
- vopsire în câmp electrostatic (vopsire pulbere)
- roți de copiere
- distanță între axele discurilor 85 cm



LĂȚIME  
DE LUCRU



GREUTATE  
DE LA\*



NUMĂR DE  
DISCURI/BUTUCI



NECESAR  
DE PUTERE



DIAMETRUL  
DISCULUI

\* - Greutatea indicată se referă la versiunea standard. Greutatea finală poate varia în funcție de echiparea aleasă.

**250**

1030

20

60-90

560

**270**

1150

22

75-110

560

**300**

1290

24

90-130

560

## Recomandare:

BTF este o soluție pentru fermierii care caută un utilaj eficient pentru lucrarea solului înainte de semănat. Datorită utilizării sale, se poate reduce semnificativ timpul de lucru, consumul de combustibil și se îmbunătățește calitatea pregătirii solului pentru semănat.

**Echipare opțională:**

- luminare LED
- deflectoare laterale cu sistem de copiere teren
- discuri cu diametrul de 610 mm

**CARACTERISTICI ȘI AVANTAJE CHEIE:**

- **Lucrare eficientă într-o singură trecere**  
Combinarea BTF cu KBO permite pregătirea completă a solului pentru semănat fără necesitatea trecerilor multiple.  
**Avantaj:** Economie de combustibil, timp și reducerea uscării solului.
- **Construcție solidă**  
Grapa se bazează pe o tehnologie dovedită, echipată cu discuri cu diametrul de 560 mm pe butuci fără întreținere și distanță între discuri de 85 cm.  
**Avantaj:** Durabilitate, fiabilitate și exploatare fără probleme.
- **Adaptare precisă la teren**  
Două roți de copiere flotante asigură stabilitate și ghidare optimă a utilajului.  
**Avantaj:** Confort în lucru și pătrundere uniformă a discurilor, indiferent de condițiile de câmp.

**DESCRIEREA UTILAJULUI:**

BTF este o grapă modernă cu discuri, montată pe TUZ-ul frontal al tractorului, concepută pentru a asigura o eficiență maximă în lucrările de cultivare. Se dovedește extrem de eficientă în lucrările pe câmpuri cu miriște, în prezența unei cantități mari de resturi vegetale, a culturilor intercalare, precum și în lucrările de cultivare după arat.

**Curiozitate:**

Primele utilaje montate pe TUZ-ul frontal au apărut pentru a distribui mai bine greutatea și a crește eficiența lucrului. BTF merge cu un pas mai departe – permite lucrări simultane de pregătire a solului și semănat, economisind timp și combustibil!

# BTP

DISC CU TALERE INDEPENDENTE  
CU SISTEM DE NIVELARE

## Echipe standard:

- două rânduri de discuri cu diametrul de 560 mm, distanță între axe de 100 cm
- amortizoare din cauciuc Ø35 mm
- tăvălug tubular sau tip colivie Ø500 mm
- butuci fără întreținere
- prindere în trei puncte – grindă categoria II / III
- ecrane laterale flotante
- reglare hidraulică a tăvălugului
- discuri exterioare reglabile hidraulic
- sistem de poziționare verticală a tăvălugului pentru transport



\* - Greutatea indicată se referă la versiunea standard. Greutatea finală poate varia în funcție de echiparea aleasă.

250	1150	20	70-90
270	1250	22	80-110
300	1380	24	90-130

## Recomandare:

BTP este un utilaj pentru cei care așteaptă mai mult decât standardul. Ideal pentru fermele mari și prestatorii de servicii agricole, care apreciază precizia, confortul și rapiditatea în lucru. Este recomandat în special în combinație cu cultivatoare fără arătură, formând un ansamblu eficient pentru prelucrarea intensivă a solului.

**Echipare opțională:**

- discuri cu diametrul Ø610 mm
- iluminare LED
- rând de grapă (montat doar în spatele tăvălugului)
- sistem de montare pentru semănătoarea de culturi verzi

**CARACTERISTICI ȘI AVANTAJE CHEIE:**

- **Două rânduri de discuri Ø 510 / 560 / 610 mm cu butuc fără întreținere**

Asigură o prelucrare intensă și uniformă, iar distanța de 100 cm între axe garantează o funcționare lină chiar și în condiții cu cantități mari de resturi vegetale.

**Avantaj:** Mărunțire rapidă și eficientă a solului cu întreținere minimă.

- **Discuri laterale pliabile hidraulic și tăvălug pliabil cu sistem de ridicare verticală**

Sistemul integrat permite trecerea rapidă din modul de transport în modul de lucru fără a părăsi cabina și reduce semnificativ lungimea utilajului în timpul transportului rutier.

**Avantaj:** Confort maxim în operare, transport sigur și ușor, precum și economie de timp în lucrul zilnic.

- **Posibilitate de cuplare cu alte utilaje, de ex. KBOI sau GBI**

Datorită construcției compacte și elementelor pliabile, BTP 300 lucrează perfect în combinație cu alte utilaje de prelucrare a solului.

**Avantaj:** Eficiență crescută a lucrului și reducerea numărului de treceri.

**DESCRIEREA UTILAJULUI:**

BTP este o grapă cu discuri avansată tehnologic, din clasa premium, creată pentru fermele exigente care așteaptă fiabilitate, precizie și confort maxim în lucru. Deși la prima vedere arată ca o grapă cu discuri clasică, cu două rânduri de discuri, în realitate ascunde soluții tehnice din segmentul S-clasă. Construcția sa a fost proiectată astfel încât să combine cea mai înaltă calitate a lucrului cu o mobilitate excepțională și ușurință în cuplare cu alte utilaje.

**Curiozitate:**

Sistemul de ridicare verticală a tăvălugilor, utilizat la BTP, a fost dezvoltat inițial în utilajele de transport și rutiere, unde compactitatea și siguranța în deplasare erau esențiale. Transferul acestei tehnologii în agricultură a îmbunătățit semnificativ mobilitatea utilajelor de mari dimensiuni, permițând transportul facil chiar și pe drumuri rurale înguste.

# BTE

DISC CU TALERE INDEPENDENTE  
ECONOMIC

## Echipare standard:

- două rânduri de discuri 560 mm
- butuci fără întreținere
- amortizoare din cauciuc
- deflectoare laterale rigide
- tăvălug din țevă 500 mm / coardă netedă / zimțat 500 mm la alegere
- vopsire în câmp electrostatic (vopsire pulbere)
- distanță între axele discurilor 100 cm



LĂȚIME  
DE LUCRU



GREUTATE  
DE LA\*



NUMĂR DE  
DISCURI/BUTUCI



NECESAR  
DE PUTERE



DIAMETRUL  
DISCULUI

\* - Greutatea indicată se referă la versiunea standard. Greutatea finală poate varia în funcție de echiparea aleasă.

250	950	20	60-90	560
270	1120	22	75-110	560
300	1250	24	90-130	560

## Recomandare:

BTE este soluția ideală pentru fermierii care caută o greblă cu discuri robustă și funcțională, la un preț accesibil. Datorită versatilității, ușurinței în utilizare și rentabilității sale, acest model se dovedește a fi o alegere excelentă pentru fermele cu diferite niveluri de producție.

**Echipare opțională:**

- iluminare LED
- deflectoare laterale cu sistem de copiere teren
- suport pentru semănătoare de culturi secundare
- tăvălug la alegere, exclusiv cu diametrul de 500 mm, cu excluderea tăvălugurilor tandem
- rând de greble

**CARACTERISTICI ȘI AVANTAJE CHEIE:**

- **Construcție și fiabilitate dovedite**  
Construcția bazată pe soluții verificate asigură eficiența în prelucrarea solului, reducând în același timp costurile de achiziție. Discurile cu diametrul de 560 mm, prevăzute cu butuc fără întreținere, garantează o durată lungă de viață și reduc la minimum necesitatea unor intervenții frecvente de întreținere.
- **Lucrare eficientă și precisă**  
Distanța de 100 cm între rândurile de discuri permite amestecarea precisă a resturilor vegetale și lucrarea uniformă a solului. Reglarea mecanică a adâncimii de lucru permite modificarea rapidă și intuitivă a setărilor în funcție de condițiile de lucru.
- **Versatilitate și adaptare la nevoi**  
Posibilitatea de a alege rulourile din catalog permite adaptarea mașinii la diferite condiții de sol. Lățimile de lucru de la 2,5 la 3,0 m fac ca mașina să fie soluția ideală pentru fermele mici și mijlocii, fiind potrivită atât pentru lucrul după arat, amestecarea gunoiului de grajd, cât și pentru lucrul pe miriște.

**DESCRIEREA UTILAJULUI:**

BTE este o mașină care îmbină toate avantajele unei grape cu discuri tradiționale cu soluții ce permit reducerea costurilor de achiziție și exploatare. Datorită construcției inovatoare și optimizării procesului de producție, a fost creat un utilaj economic, dedicat fermelor mici și medii.

### Echipare standard:

- două rânduri de discuri 560 mm
- butuci fără întreținere
- amortizoare din cauciuc
- defletoare laterale rigide
- tăvălug din țevă 500 mm / coardă netedă / zimțat 500 mm la alegere
- vopsire în câmp electrostatic (vopsire pulbere)
- distanță între axele discurilor 100 cm
- prindere în tiranți tip bară



\* - Greutatea indicată se referă la versiunea standard. Greutatea finală poate varia în funcție de echiparea aleasă.

<b>250</b>	1150	20	70-90	560
<b>270</b>	1250	22	80-110	560
<b>300</b>	1380	24	90-130	560
<b>350</b>	1580	28	110-150	560
<b>400</b>	1900	32	130-180	560

### Recomandare:

BT este un utilaj care, datorită versatilității și construcției robuste, reprezintă alegerea ideală pentru fermierii care caută un echipament fiabil pentru diverse lucrări de câmp – de la pregătirea solului până la încorporarea îngrășămintelor. Cu ajutorul său, fiecare etapă a lucrului pe câmp devine mai ușoară și mai eficientă.

**Echipare opțională:**

- reglaj hidraulic al tăvălugului
- iluminare LED
- deflectoare laterale cu sistem de copiere teren
- șasiu de transport cu o axă
- roți cu lățime 300 mm
- hidropack montat pe bride, cu doi cilindri
- suport pentru semănătoare de culturi secundare
- cuplaj categoria II / III
- rând de greble

**CARACTERISTICI ȘI AVANTAJE CHEIE:**

- **Construcție robustă**  
Asigură stabilitate și rezistență chiar și în cele mai dificile condiții de câmp.  
**Avantaj:** Fiabilitate în lucrul pe terenuri solicitante și exploatare de lungă durată.
- **Discuri cu diametrul de până la 610 mm**  
Permit o afânare mai adâncă și mai eficientă a solului.  
**Avantaj:** Pregătire mai bună a solului pentru cultură și productivitate crescută a lucrului.
- **Distanță de un metru între discuri**  
Permite amestecarea fluentă și eficientă a solului cu resturile vegetale, prevenind înfundarea utilajului.  
**Avantaj:** Lucru neîntrerupt chiar și în condiții cu cantitate mare de resturi vegetale.

**DESCRIEREA UTILAJULUI:**

BT este o grapă cu discuri universală, proiectată pentru cele mai dificile lucrări de câmp. Se descurcă excelent atât la discuirea miriștilor de cereale, bogate în resturi vegetale, cât și pe terenuri grele după porumb, pe suprafețe cu culturi secundare sau la amestecarea rapidă a gunoiului de grajd cu solul.

# BTHL

DISC CU TALERE INDEPENDENTE,  
HIDRAULIC

## Echipare standard:

- două rânduri de discuri 560 mm
- butuci fără întreținere
- amortizoare din cauciuc
- defletoare laterale rigide
- tăvălug din țevă 500 mm / coardă netedă / zimțat 500 mm la alegere
- vopsire în câmp electrostatic (vopsire pulbere)
- distanță între axele discurilor 100 cm
- bară de tracțiune cu prindere în tiranți (TUZ) categoria III
- blocare mecanică a aripilor



LĂȚIME  
DE LUCRU



GREUTATE  
DE LA\*



NUMĂR DE  
DISCURI/BUTUCI



NECESAR  
DE PUTERE



DIAMETRUL  
DISCULUI

\* - Greutatea indicată se referă la versiunea standard. Greutatea finală poate varia în funcție de echiparea aleasă.

<b>400</b>	2350	32	130-160	560
<b>450</b>	2650	36	140-180	560
<b>500</b>	2950	40	160-200	560
<b>600</b>	3550	48	180-250	560

## Recomandare:

BTHL este un utilaj care îmbină perfect caracterul ușor cu eficiența ridicată, fiind în același timp foarte versatil și fiabil - o soluție ideală pentru fermierii care au nevoie de un utilaj eficient pentru lucrări în condiții variate, fără necesitatea utilizării unor sisteme de rulare suplimentare.

## Echipare opțională:

- reglaj hidraulic al tăvălugului
- iluminare LED
- deflectoare laterale cu sistem de copiere teren
- rând de greble
- șasiu de transport cu o axă montat în spatele tăvălugului
- roți cu lățime 400 mm
- frâne pneumatice
- frâne hidraulice
- roți de sprijin
- tăvălug la alegere, cu excluderea tăvălugurilor tandem și CROSSKILL



## CARACTERISTICI ȘI AVANTAJE CHEIE:

- **Construcție compactă și distanță între rândurile de discuri de 100 cm**  
Asigură manevrare ușoară și discuri eficiente, chiar și în soluri puternic tasate.  
**Avantaj:** Facilitează lucrul pe terenuri dificile, îmbunătățește calitatea pregătirii solului și creează condiții mai bune pentru creșterea plantelor.
- **Montarea diferitelor tăvălugi**  
Posibilitatea utilizării tuturor tipurilor de tăvălugi (cu excepția tăvălugilor tandem) crește flexibilitatea utilajului.  
**Avantaj:** Adaptare la diferite tipuri de sol și la specificul lucrărilor din fermă.
- **Sisteme de protecție avansate**  
Toate punctele mobile sunt echipate cu dublă protecție împotriva uzurii – bușe autolubrifiante din oțel-teflon și puncte de gresare, asigurând o fiabilitate îndelungată a utilajului.  
**Avantaj:** Costuri reduse de întreținere și necesar mai rar de service.

## DESCRIEREA UTILAJULUI:

Grapă cu discuri de construcție compactă, care, în ciuda caracterului său „ușor”, asigură eficiență completă și versatilitate în lucru. Datorită adaptării corespunzătoare, poate fi utilizată în variantă purtată, eliminând necesitatea utilizării unui sistem de rulare.

# BTHC

DISC CU TALERE INDEPENDENTE,  
HIDRAULIC

## Echipare standard:

- două rânduri de discuri 560 mm
- butuci fără întreținere
- amortizoare din cauciuc triunghiulare 50 x 190 mm
- defletoare laterale rigide
- tăvălug din țevă 500 mm / coardă netedă / zimțat 500 mm la alegere
- vopsire în câmp electrostatic (vopsire pulbere)
- distanță între axele discurilor 100 cm
- cuplaj cu bolt categoria III
- blocare mecanică a aripilor



LĂȚIME  
DE LUCRU



GREUTATE  
DE LA\*



NUMĂR DE  
DISCURI/BUTUCI



NECESAR  
DE PUTERE



DIAMETRUL  
DISCULUI

\* - Greutatea indicată se referă la versiunea standard. Greutatea finală poate varia în funcție de echiparea aleasă.

<b>400</b>	3050	32	180-250	560
<b>450</b>	3500	36	200-260	560
<b>500</b>	3850	40	220-280	560
<b>600</b>	4650	48	250-300	560

## Recomandare:

Grapa BTHC este o mașină care face față oricărei dificultăți de pe câmp – construcția sa o face de neînlocuit pentru lucrul în condiții extreme, cum ar fi miriștea înaltă sau câmpurile cu o cantitate mare de resturi de recoltă.

## Echipare opțională:

- discuri cu diametrul de 610 mm
- reglaj hidraulic al tăvălugului
- iluminare LED
- deflectoare laterale cu sistem de copiere teren
- rând de greble
- șasiu de transport cu o axă tip foarfecă montat în spatele tăvălugului
- șasiu de transport cu o axă montat între tăvălug și discuri
- roți cu lățime 500 mm
- bară de tracțiune cu cilindru, pentru prindere cu ochi sau cu bilă
- frâne pneumatice
- frâne hidraulice
- roți de sprijin
- suport pentru semănătoare de culturi secundare pentru versiunea purtată și semi-purtată
- tăvălug cu cuțite montat înaintea discurilor, doar în versiunea semi-purtată
- distribuitor hidraulic
- omologare UE (doar pentru versiunea semi-purtată cu șasiu montat între tăvălug și discuri)



## CARACTERISTICI ȘI AVANTAJE CHEIE:

- **Construcție robustă cu profile ale turnulețului de 400x200 mm, ale aripilor de 120x120 mm și ale sistemului de fixare a discurilor de 90x90 mm**  
Proiectată pentru a funcționa în condiții dificile, asigură rezistență maximă, stabilitate și o forță de lucru mare, permițând o muncă eficientă chiar și în soluri cu densitate mare.  
**Avantaj:** Durată lungă de viață, fiabilitate și eficiență sporită a muncii în condiții exigente.
- **Amortizoare Ø50 mm (rotunde sau triunghiulare)**  
Asigură flexibilitatea mașinii, reducând riscul de deteriorare în timpul lucrului pe teren accidentat.  
**Avantaj:** Costuri de întreținere mai mici și durată de viață mai lungă a mașinii.
- **Sistemul de rulare**  
Sporește mobilitatea și facilitează transportul mașinii, ceea ce o face ușor de utilizat pe suprafețe mari.  
**Avantaj:** Economie de timp la deplasarea între câmpuri.

## DESCRIEREA UTILAJULUI:

BTHC este un utilaj creat pentru cele mai solicitante condiții de lucru. Datorită construcției sale robuste și soluțiilor tehnice avansate, face față cu ușurință miriștilor dificile, culturilor secundare dezvoltate sau cantităților mari de resturi vegetale. Este o soluție ideală pentru fermele care au nevoie de un utilaj fiabil pentru lucrări grele de câmp.

# BTHC 800

DISC CU TALERE INDEPENDENTE,  
HIDRAULIC 8 M

## Echipare standard:

- două rânduri de discuri cu diametrul de 560 mm
- butuci fără întreținere
- amortizoare triunghiulare din cauciuc 50 x 190 mm
- ecrane laterale rigide
- tavalug teava de 600 mm
- vopsire cu pulbere
- distanța dintre axe 100 cm
- dispozitiv de fixare cu ochi sau cu bilă, la alegere
- sistem de rulare cu o singură axă
- roți cu lățimea de 700 mm
- frâne pneumatice
- reglare hidraulică a tavalugului
- roți de sprijin
- distribuitor hidraulic
- iluminare cu LED



LĂȚIME  
DE LUCRU



GREUTATE  
DE LA\*



NUMĂR DE  
DISCURI/BUTUCI



NECESAR  
DE PUTERE



DIAMETRUL  
DISCULUI

\* - Greutatea indicată se referă la versiunea standard. Greutatea finală poate varia în funcție de echiparea aleasă.

800

9200

64

300<

560/610/620

## Recomandare:

BTHC 800 este o alegere excelentă pentru proprietarii de ferme mari și foarte mari, care așteaptă cea mai înaltă eficiență și fiabilitate. Construcția robustă, soluțiile hidraulice moderne și posibilitățile extinse de configurare fac din aceasta una dintre cele mai avansate grape cu discuri de pe piață.

# BTHC 800

DISC CU TALERE INDEPENDENTE,  
HIDRAULIC 8 M

## Echipare opțională:

- discuri cu diametrul de 610 mm sau 620 mm cu butuc de tip LEMKEN
- tavalugi la alegere
- defletoare laterale cu sistem de copiere teren
- suport pentru semănătoarea de culturi secundare
- rând de greble



## CARACTERISTICI ȘI AVANTAJE CHEIE:

- **Cadru robust**  
Susținut de un sistem de rulare cu roți late de 700 mm și frâne, cu o lățime de lucru impresionantă de 8 metri, oferind posibilitatea de a fi echipat cu discuri cu diametrul cuprins între 560 și 620 mm.  
**Avantaj:** Stabilitate, durabilitate și siguranță chiar și în condiții dificile de teren.
- **Sistem hidraulic extins**  
Include roți de sprijin hidraulice, reglarea arborilor pe 6 cilindri hidraulici și picior de sprijin cu extindere hidraulică.  
**Avantaj:** Reglarea precisă a adâncimii de lucru, confort sporit în operare și stabilitate a mașinii în timpul lucrului și transportului.
- **3. Sistem de iluminare și tirante de stabilizare a brațelor aripilor**  
**Avantaj:** Transport sigur și manevrabilitate optimă a mașinii în timpul lucrului.

## DESCRIEREA UTILAJULUI:

BTHC 800 este o grapă cu discuri puternică, concepută pentru cele mai mari ferme agricole. Cu o lățime de lucru impresionantă de 8 metri, garantează o eficiență excepțională în munca pe suprafețe mari, făcând față cu brio oricărui tip de resturi vegetale, pregătirii terenului pentru semănat și amestecării rapide a resturilor organice cu solul.

### Echipare standard:

- două rânduri de discuri tip cross cutter cu diametrul de 450 mm
- butuci fără întreținere
- amortizoare din cauciuc
- defletoare laterale rigide
- tăvălug din țevă 500 mm / coardă netedă / zimțat 500 mm la alegere
- vopsire în câmp electrostatic (vopsire pulbere)
- distanță între axele discurilor 100 cm
- bară de tracțiune cu prindere în tiranți (TUZ) categoria II / III

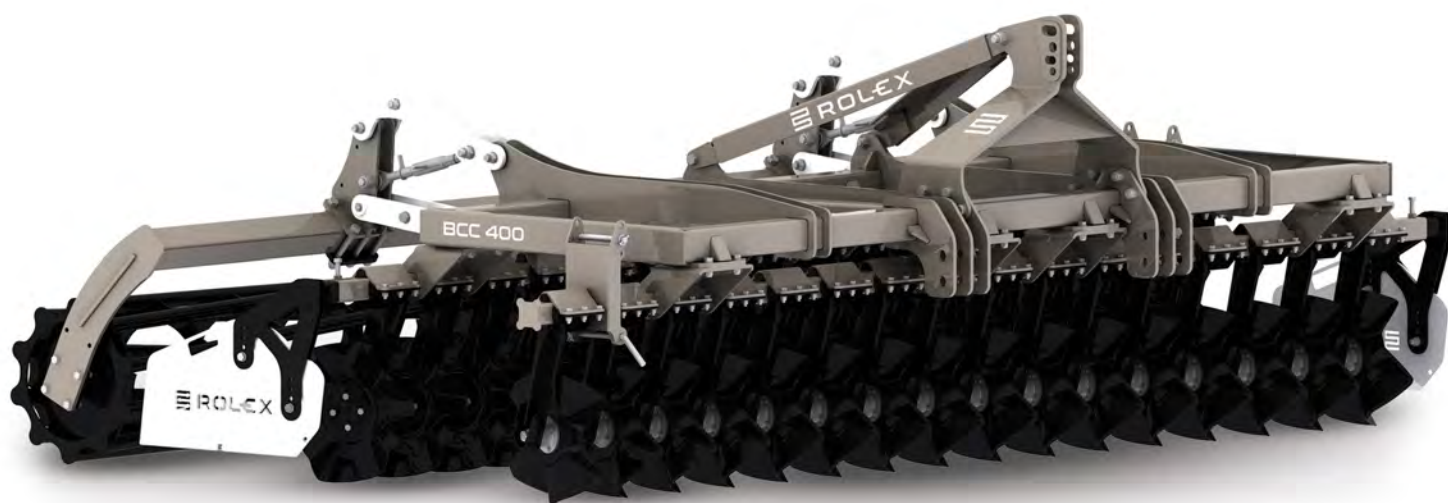

\* - Greutatea indicată se referă la versiunea standard. Greutatea finală poate varia în funcție de echiparea aleasă.

<b>250</b>	1220	20	80-120	450
<b>300</b>	1360	24	90-130	450
<b>350</b>	1560	28	110-160	450
<b>400</b>	1840	32	120-180	450

### Recomandare:

Grapa cu discuri echipată cu talere CROSS CUTTER este alegerea ideală pentru fermele care utilizează semănatul în benzi și sistemele de lucrări minime ale solului. Este recomandată în special fermierilor care acordă o atenție deosebită gestionării eficiente a resurselor de apă, precum și celor care doresc să reducă numărul de treceri pe câmp, economisind timp și combustibil.

**Echipare opțională:**

- deflectoare laterale cu sistem de copiere teren
- iluminare LED
- reglaj hidraulic al tăvălugului
- suport pentru semănătoare de culturi secundare

**CARACTERISTICI ȘI AVANTAJE CHEIE:**

- **Talere de tip CROSS CUTTER**  
Asigură o lucrare ultra superficială, dar agresivă a solului.  
**Avantaj:** Pregătire ideală pentru semănat în benzi, fără risc de uscare a solului.
- **Adâncime de lucru până la 5 cm**  
Afânare precisă și eficientă a stratului superior al solului.  
**Avantaj:** Structură bună a solului pentru condiții optime de creștere a plantelor.
- **Protecția resurselor de apă**  
Intervenția minimă în sol reduce evaporarea apei.  
**Avantaj:** Economisirea resurselor de apă în condiții de secetă.

**DESCRIEREA UTILAJULUI:**

Grapă cu discuri echipată cu talere inovatoare de tip CROSS CUTTER este o soluție avansată care redefinește standardele în lucrările de discuire a miriștilor. Datorită construcției sale ultra-eficiente, permite o lucrare foarte superficială, dar în același timp eficientă a solului, la o adâncime de până la 5 cm, ceea ce este deosebit de avantajos în sistemele de semănat în benzi. Utilajul a fost proiectat cu scopul de a proteja rezervele de apă din sol și de a crește eficiența lucrului. Disponibil în lățimi de lucru de la 2,5 m la 4,0 m, utilajul reprezintă un instrument versatil, adaptat diferitelor nevoi și condiții de sol.

**Curiozitate:**

*Talerele CROSS CUTTER au fost inițial concepute pentru agricultura din zonele cu deficit de apă. Construcția lor permite nu numai menținerea umidității solului, ci și reducerea emisiilor de dioxid de carbon prin diminuarea numărului de treceri ale utilajelor agricole.*

# BCCH

GRAPĂ CROSS CUTTER, DISC CU TALERE  
INDEPENDENTE ONDULATE, HIDRAULIC

## Echipe standard:

- două rânduri de discuri tip cross cutter (talere ondulate) cu diametrul de 450 mm
- butuci fără întreținere
- amortizoare din cauciuc
- deflectoare laterale rigide
- tăvălug din țeavă 500 mm / coardă netedă / zimțat 500 mm la alegere
- vopsire în câmp electrostatic (vopsire pulbere)
- distanță între axele discurilor 100 cm
- bară de tracțiune cu prindere în tiranți (TUZ) categoria III



LĂȚIME  
DE LUCRU



GREUTATE  
DE LA\*



NUMĂR DE  
DISCURI/BUTUCI



NECESAR  
DE PUTERE



DIAMETRUL  
DISCULUI

\* - Greutatea indicată se referă la versiunea standard. Greutatea finală poate varia în funcție de echiparea aleasă.

400	2400	32	130-180	450
450	2700	36	150-200	450
500	3000	40	160-220	450
600	3600	48	180-260	450

## Recomandare:

Grapa cu discuri echipată cu talere CROSS CUTTER este alegerea ideală pentru fermele care utilizează semănatul în benzi și sistemele de lucrări minime ale solului. Este recomandată în special fermierilor care urmăresc o gestionare eficientă a resurselor de apă, precum și celor care doresc să reducă numărul de treceri pe câmp, economisind timp și combustibil.

## Echipare opțională:

- reglaj hidraulic al tăvălugului
- iluminare LED
- deflectoare laterale cu sistem de copiere teren
- rând de greble
- șasiu de transport cu o axă montat în spatele tăvălugului
- roți cu lățime 400 mm
- frâne pneumatice
- frâne hidraulice
- roți de sprijin
- tăvălug la alegere, cu excluderea tăvălugurilor tandem și CROSSKILL



## CARACTERISTICI ȘI AVANTAJE CHEIE:

- **Talere de tip CROSS CUTTER cu posibilitate de lucru până la 5 cm adâncime**  
Asigură o lucrare ultra superficială, dar agresivă, afânând eficient stratul superior al solului.  
**Avantaj:** Pregătire ideală pentru semănat în benzi fără risc de uscare și condiții optime pentru creșterea plantelor.
- **Protecția resurselor de apă**  
Intervenția minimă în sol reduce evaporarea apei.  
**Avantaj:** Economisirea resurselor de apă în condiții de secetă.
- **Lățimi de lucru de la 4,0 la 6,0 m și sistem de rulare**  
Utilaj adaptat fermelor de diferite dimensiuni, asigurând eficiența ridicată a lucrului și transport facil între parcele.  
**Avantaj:** Productivitate crescută și economie de timp la deplasarea pe suprafețe mari.

## DESCRIEREA UTILAJULUI:

Grăpă cu discuri echipată cu talere inovatoare de tip CROSS CUTTER este o soluție avansată care redefinește standardele în lucrările de discurire a miriștilor. Datorită construcției sale ultra-eficiente, permite o lucrare foarte superficială, dar în același timp eficientă a solului, la o adâncime de până la 5 cm, ceea ce este deosebit de avantajos în sistemele de semănat în benzi. Utilajul a fost proiectat cu scopul de a proteja rezervele de apă din sol și de a crește eficiența lucrului. Disponibil în lățimi de lucru de la 4,0 m la 6,0 m, utilajul reprezintă un instrument versatil, adaptat diferitelor nevoi și condiții de sol.

### Curiozitate:

Talerele CROSS CUTTER au fost inițial concepute pentru agricultura din zonele cu deficit de apă. Construcția lor permite nu doar menținerea umidității solului, ci și reducerea emisiilor de dioxid de carbon prin diminuarea numărului de treceri ale utilajelor agricole.

**Echipare standard:**

- protecție cu șurub (de forfecare), NON STOP cu arc dublu sau NON STOP hidraulic la alegere
- picioare de sprijin
- organe de lucru tip MICHEL
- roți de sprijin cu reglaj mecanic



\* - Greutatea indicată se referă la versiunea standard. Greutatea finală poate varia în funcție de echiparea aleasă.

300	1150	4	150-180
300	1300	6	160-200
400	1400	6	180-250
400	1550	8	220-300

**Recomandare:**

Cultivatorul GB este alegerea ideală pentru fermele care se confruntă cu probleme de permeabilitate redusă a solului și dezvoltare limitată a sistemului radicular al plantelor. Recomandat în special fermierilor care doresc să îmbunătățească calitatea solului și să crească randamentul culturilor lor în condiții de disponibilitate variabilă a apei.

**Echipare opțională:**

- tăvălug cu țepi și alte tipuri tandem cu reglaj hidraulic
- toate tipurile de tăvălugi simpli cu reglaj mecanic
- două rânduri de discuri în opțiune cu tăvălug simplu
- iluminare LED
- roți de sprijin cu reglaj hidraulic
- elemente de lucru întărite

**CARACTERISTICI ȘI AVANTAJE CHEIE:**

- **Ruperea straturilor de sol compactat și îmbunătățirea condițiilor de înrădăcinare a plantelor**  
Îndepărtează barierele care limitează permeabilitatea apei și creșterea rădăcinilor, permițând plantelor un acces mai bun la apa acumulată în straturile mai adânci ale solului.  
**Avantaj:** Stocare mai eficientă a umidității și randamente mai mari, indiferent de condițiile meteorologice.
- **Posibilitatea de extindere cu discuri și tăvălugi**  
Adaptare la diverse nevoi și condiții de sol.  
**Avantaj:** Versatilitate în utilizare și optimizarea rezultatelor muncii.
- **Cel mai frecvent ansamblu de lucru – dispunere în „V” și tăvălug cu țepi în tandem**  
Țepii tăvălugului aerisesc suplimentar solul, sporind fertilitatea acestuia.  
**Avantaj:** O structură mai bună a solului și o retenție mai eficientă a apei.

**DESCRIEREA UTILAJULUI:**

Scarificatorul GB este un instrument indispensabil pentru agricultorii preocupați de calitatea pe termen lung a solului. Principala sa funcție este de a rupe straturile de talpă de arat, care se formează în urma lucrărilor agricole de-a lungul anilor și limitează permeabilitatea solului. Datorită afânării profunde a solului, acesta asigură condiții optime de stocare a apei în straturile inferioare și favorizează înrădăcinarea mai profundă a plantelor, ceea ce se traduce prin recolte mai bune, indiferent de condițiile de la suprafață. Posibilitatea de extindere cu discuri suplimentare și diferite tipuri de tăvălugi face din GB o soluție versatilă, adaptată nevoilor individuale ale fermei.

**Curiozitate:**

*Straturile de sol compactat se formează la o adâncime de aproximativ 20-30 cm, ca urmare a cultivării îndelungate a stratului superficial al solului. Studiile indică faptul că spargerea acestui strat la fiecare câțiva ani poate crește randamentul cu până la 15-20%, datorită unei gestionări mai bune a apei și a substanțelor nutritive.*

### Recomandare:

Scarificatorul GBI este soluția ideală pentru fermierii care caută un utilaj eficient pentru îmbunătățirea structurii solului și optimizarea lucrărilor agricole. Este recomandat în special fermelor medii și mari, care apreciază o abordare completă a lucrărilor solului și doresc să valorifice la maximum potențialul utilajelor agregate.

### Echipare standard:

- protecție NON STOP cu arc dublu sau NON STOP hidraulic la alegere
- picioare de sprijin
- organe de lucru tip MICHEL
- posibilitatea de a conecta alte utilaje

### Echipare opțională:

- iluminare LED
- elemente de lucru întărite



300

300



1350

1550



4

6



130-200

150-250

\* - Greutatea indicată se referă la versiunea standard. Greutatea finală poate varia în funcție de echiparea aleasă.

### CARACTERISTICI ȘI AVANTAJE CHEIE:

- **Ruperea stratului de sol compact (talpa plugului)**  
Elimină problema acumulării apei în straturile superioare ale solului.  
**Avantaj:** Stocare mai eficientă a apei în straturile profunde și posibilitatea unei înrădăcinări mai adânci a plantelor.
- **Sistem de lucru Michel în linie dreaptă**  
Permite o lucrare precisă și eficientă a solului.  
**Avantaj:** Versatilitate ridicată în utilizare - montare pe priza frontală sau posterioară (TUZ).
- **Sistem dedicat de cuplare a utilajelor**  
Permite agregarea rapidă și ușoară cu utilaje însoțitoare (BT, BT3E, APG, BCC, BM).  
**Avantaj:** Posibilitatea efectuării simultane a mai multor operațiuni agricole, cu economie de timp și resurse.

### DESCRIEREA UTILAJULUI:

GBI este un utilaj pentru sarcini speciale, proiectat nu doar pentru ruperea straturilor de talpă de arat, ci și pentru lucru în combinație cu alte utilaje atașate. Utilizarea elementelor active dispuse în linie dreaptă permite montarea atât pe priza frontală (TUZ frontal), cât și pe cea spate, ceea ce îl face o soluție extrem de versatilă. Datorită sistemului dedicat de prindere a utilajelor, GBI permite agregarea unor echipamente precum BT, BT3E, APG, BCC sau BM, deschizând noi posibilități pentru o abordare completă a lucrărilor solului.

#### Curiozitate

Posibilitatea lucrului simultan cu un utilaj însoțitor face din GBI unul dintre cele mai eficiente utilaje din agricultura modernă. De exemplu, în combinație cu grapa cu discuri BT3E, permite ruperea stratului de sol compact și amestecarea simultană a resturilor vegetale, reducând semnificativ timpul de lucru pe câmp.

### Echipare standard:

- patru rânduri de organe de lucru 32 x 10 mm tip „S” sau „P” la alegere
- tăvălug frontal coardă netedă cu diametrul de 280 mm
- tăvălug spate tandem coardă zimțată cu diametrul de 280 mm

### Echipare opțională:

- întărirea dinților
- sapă lată (laba de găscă) 100 mm (doar cu dinți întăriți)
- iluminare LED
- suport pentru semănătoare de culturi secundare

### Recomandare:

AUL este o alegere excelentă pentru fermierii care se ocupă de cultivarea legumelor, precum și pentru fermele mici care au nevoie de un combinator ușor, eficient și precis pentru pregătirea solului.



200

250

300



540

680

720



20

25

30



40-60

50-70

65-100

\* - Greutatea indicată se referă la versiunea standard. Greutatea finală poate varia în funcție de echiparea aleasă.

### CARACTERISTICI ȘI AVANTAJE CHEIE:

- **Tăvălug frontal neted de 280 mm și patru rânduri de elemente de lucru 32x10 mm (S sau P)**  
Tăvălugul frontal neted nivelează eficient suprafața solului înainte de prelucrare, iar elementele de lucru afânează temeinic solul și elimină buruienile.  
**Avantaj:** Pregătirea optimă a solului pentru însămânțare, îmbunătățirea structurii solului și eficiență ridicată a cultivării.
- **Tăvălugi tandem tip coardă și lățimi de lucru de la 2 la 3 m**  
Setul posterior de tăvălugi sfărâmă cu precizie bulgării de pământ și compactează uniform solul, iar gama de lățimi permite adaptarea utilajului la ferme mici.  
**Avantaj:** Condiții mai bune pentru o răsărire uniformă a plantelor și posibilitatea de lucru în tuneluri de folie și spații restrânse.
- **Construcție compactă și greutate redusă**  
Utilajul este conceput pentru utilizare cu tractoare ușoare, reducând sarcina și necesarul de putere.  
**Avantaj:** Consum redus de combustibil și diminuarea tasării solului, ceea ce îmbunătățește condițiile de creștere a plantelor.

### DESCRIEREA UTILAJULUI:

AUL este un combinator compact de pregătire a solului cu dinți tip gheară, conceput pentru ferme mici și culturi în tuneluri din folie. Datorită construcției ușoare și dimensiunilor reduse, se comportă excelent la pregătirea solului utilizând tractoare de mică putere.

### Echipare standard:

- două rânduri de dinți 32 x 10 mm
- hidropack cu doi cilindri
- tăvălug frontal coardă netedă 350 mm
- tăvălug spate din țevă 500 mm / coardă netedă / zimțat 500 mm la alegere
- vopsire în câmp electrostatic (vopsire pulbere)
- reglaj mecanic al adâncimii de lucru



\* - Greutatea indicată se referă la versiunea standard. Greutatea finală poate varia în funcție de echiparea aleasă.

\*\* - Necesarul de putere indicat include semănătoarea integrată în utilaj.

250	740	18	70-90
270	800	20	80-100
300	860	22	90-120

### Recomandare:

AUS este soluția ideală pentru fermierii care apreciază eficiența și precizia. Se potrivește perfect fermelor mici și mijlocii, unde este necesară o prelucrare rapidă și eficientă a solului, precum și semănatul. Datorită construcției solide și versatilității, AUS va satisface așteptările celor mai exigenți utilizatori.

### Echipare opțională:

- al treilea rând de dinți (doar tip „P”)
- suporturi pentru roțile semănătorii
- întărirea dinților
- sapă lată (laba de gâscă) 100 mm (doar cu dinți întăriți)
- iluminare LED



### CARACTERISTICI ȘI AVANTAJE CHEIE:

- **2 sau 3 rânduri de dinți de 32x10 mm**  
Posibilitatea de a alege modelul „S” sau „P”, adaptat nevoilor specifice ale solului.  
**Avantaj:** Lucrare eficientă a solului în diverse condiții, de la soluri ușoare până la cele mai solicitante.
- **Vârfuri de lucru interschimbabile, tăvălug frontal de 350 mm și tăvălug posterior de 500/600 mm**  
Posibilitatea înlocuirii dălții drepte cu una „în formă de picior de gâscă” de 100 mm asigură precizia lucrării, tăvălugul frontal stabilizează utilajul în funcționare, iar gama variată de tăvălugi posteriori permite adaptarea la diferite condiții de sol.  
**Avantaj:** Lucrare stabilă și eficientă a solului, cu o tasare optimă, garantând condiții excelente pentru însămânțare.
- **Hidropac cu capacitate de încărcare ridicată**  
Permite colaborarea cu diferite tipuri de semănători.  
**Avantaj:** Universalitate – utilizare cu semănători în rânduri și pentru culturi intercalare.

### DESCRIEREA UTILAJULUI:

AUS este un utilaj tip combinator pentru pregătirea solului și semănat, proiectat pentru o lucrare completă a solului și însămânțare. Datorită construcției solide și posibilității de configurare a elementelor de lucru, utilajul funcționează eficient atât în condiții standard, cât și în condiții dificile de sol. Echipat cu un hidropac cu capacitate portantă ridicată, permite utilizarea împreună cu diverse semănători în rânduri și semănători pentru culturi secundare, ceea ce îl face un utilaj extrem de versatil.

#### Curiozitate:

Combinatorul AUS poate fi echipat cu un „picior de gâscă”, ceea ce îl face deosebit de util în cazul lucrului pe soluri dificile. Un astfel de ansamblu permite reducerea buruienilor încă din faza de cultivare, ceea ce influențează semnificativ calitatea solului și facilitează etapele ulterioare ale însămânțării.

### Echipare standard:

- patru rânduri de organe de lucru 32 x 10 mm tip „S” sau „P” la alegere
- tăvălug frontal coardă netedă cu diametrul de 350 mm
- tăvălug spate tandem coardă zimțată cu diametrul de 350 mm, amortizat
- afânător de urme 2x2



\* - Greutatea indicată se referă la versiunea standard. Greutatea finală poate varia în funcție de echiparea aleasă.

<b>360</b>	1550	36	110-150
<b>420</b>	1680	42	130-180
<b>500</b>	1820	50	150-200
<b>560</b>	1980	56	180-220

### Recomandare:

AUH este alegerea ideală pentru fermierii care apreciază precizia și fiabilitatea în lucru. Este recomandat în special pentru fermele mari, unde viteza și eficiența lucrărilor pe diferite tipuri de sol sunt esențiale. Datorită sistemului de pliere hidraulică, este potrivit și pentru situațiile în care sunt necesare schimbări frecvente ale locului de lucru.

### Echipare opțională:

- întărirea dinților
- afânător suplimentar de urme
- redlică tip sapă lată (laba de găscă) 100 mm (doar cu dinți întăriți)
- iluminare LED



### CARACTERISTICI ȘI AVANTAJE CHEIE:

- **Patru rânduri de elemente de lucru tip „S” sau „P” (32x10 mm)**  
Flexibilitatea alegerii elementelor de lucru permite adaptarea la cerințele specifice ale solului.  
**Avantaj:** Afânare eficientă a solului și lucru precis pe diverse tipuri de teren.
- **Tăvălugi tandem striaiți cu dinți în partea din spate**  
Montați pe un sistem inovator de prindere cu protecție arc-cauciuc, dezvoltat de firma ROL/EX.  
**Avantaj:** Mărunțire și finisare ideală a solului, cu protecție împotriva deteriorărilor mecanice
- **Construcție pliată hidraulic**  
Permite transport facil și depozitare comodă a utilajului.  
**Avantaj:** Economie de timp și spațiu la deplasarea între parcele și în exploatație.

### DESCRIEREA UTILAJULUI:

AUH este un agregat de prelucrare a solului cu patru rânduri, care îmbină fiabilitatea cu inovația, asigurând eficiență maximă și precizie în lucrările agricole. Echipat cu elemente de lucru de tip „S” sau „P”, role netede și role tandem cu dinți, se adaptează cu ușurință la diverse condiții ale solului. Soluția constructivă brevetată de firma ROL/EX garantează o calitate excepțională a lucrărilor de cultivare, fiind apreciată de profesioniștii din sectorul agricol.

#### Curiozitate:

Soluția proprie dezvoltată de compania ROLEX, utilizată la tăvălugii de nivelare cu protecție pe bază de arcuri și cauciuc, este unică pe piață și a fost apreciată de fermieri ca o inovație care îmbină durabilitatea cu flexibilitatea. Construcția rigidă a tăvălugilor de nivelare, combinată cu protecția corespunzătoare, permite acestui utilaj să pregătească solul într-un mod aproape perfect.

# AUF

COMBINATOR FRONTAL

#### Echipare standard:

- două rânduri de dinți 32 x 10 mm
- tăvălug frontal din țevă 500 mm / coardă netedă / zimțat 500 mm
- tăvălug spate din țevă 500 mm / coardă netedă / zimțat 500 mm



300



980



22



80-100

\* - Greutatea indicată se referă la versiunea standard. Greutatea finală poate varia în funcție de echiparea aleasă.

#### Recomandare:

AUF este un utilaj destinat fermierilor care pun accent pe eficiență maximă și precizie în lucru. Se potrivește perfect fermelor mici și medii, în special acolo unde timpul de lucru și reducerea costurilor sunt prioritare. Este recomandat și pentru lucrul pe soluri mai dificile, unde utilizarea elementelor de lucru mai robuste asigură rezultate optime.

**Echipare opțională:**

- întărirea dinților
- redlică tip sapă lată (laba de gâscă) 100 mm (doar cu dinți întăriți)
- iluminare LED
- tăvălugi la alegere, cu excluderea tăvălugurilor tandem și crosskill

**CARACTERISTICI ȘI AVANTAJE CHEIE:**

- **Două rânduri de „gheare” de 32x10 mm tip „S” sau „P”, cu daltă opțională „picior de gâscă” de 100 mm**  
Posibilitatea de alegere a elementelor de lucru permite adaptarea precisă a utilajului la condițiile solului, asigurând o lucrare eficientă atât pe soluri ușoare, cât și pe cele dificile. Dălta „picior de gâscă” mărește suprafața de lucru, ceea ce duce la o afânare mai eficientă a solului.  
**Avantaj:** Pregătirea optimă a solului pentru însămânțare, cu o calitate ridicată a lucrării, indiferent de tipul de teren.
- **Rânduri de tăvălugi cu diametrul de 500 mm în fața și în spatele mașinii**  
Gama largă de tăvălugi permite adaptarea optimă la diferite tipuri de sol și culturi.  
**Avantaj:** Nivelare și finisare excelentă a solului într-o singură trecere.
- **Montare pe brațul frontal**  
Permite utilizarea simultană a semănătorii montate pe brațul spate.  
**Avantaj:** Pregătirea solului și semănatul în același pas de lucru, reducând timpul și costurile de exploatare.

**DESCRIEREA UTILAJULUI:**

AUF este un agregat profesional de cultivare destinat montării pe tirantul frontal al tractorului. Datorită utilizării a două rânduri de elemente de lucru și a tăvălugilor de finisare, acesta reprezintă un utilaj indispensabil în lucrările de pre-semănat. Este ideal pentru fermierii care doresc să combine eficiența ridicată cu economisirea timpului și a costurilor, menținând în același timp o structură excelentă a solului.

**Curiozitate:**

*Datorită montării frontale, AUF permite efectuarea simultană a pregătirii solului și a semănatului într-o singură trecere. Acest lucru nu doar accelerează lucrările agricole, ci reduce și consumul de combustibil și limitează uscarea solului, aspect esențial în condițiile climatice actuale.*

# AUFH

COMBINATOR FRONTAL CU TĂVĂLUGI,  
PURTAT

## Echipare standard:

- două rânduri de dinți 32 x 10 mm
- tăvălug frontal din țevă 500 mm / coardă netedă / zimțat 500 mm
- tăvălug spate din țevă 500 mm / coardă netedă / zimțat 500 mm

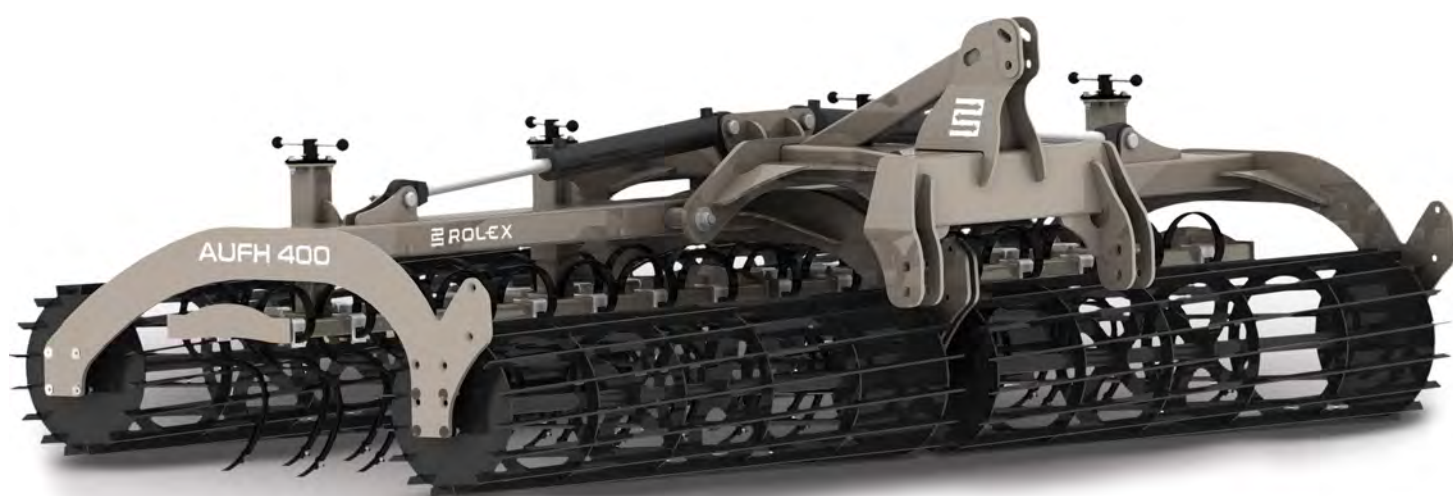

LĂȚIME  
DE LUCRU



GREUTATE  
DE LA\*



NUMĂR  
DE DINȚI



NECESAR  
DE PUTERE

\* - Greutatea indicată se referă la versiunea standard. Greutatea finală poate varia în funcție de echiparea aleasă.

<b>400</b>	1500	32	130-160
<b>450</b>	1690	36	150-180
<b>500</b>	1880	40	180-220
<b>600</b>	2060	48	200-260

## Recomandare:

AUFH este un utilaj destinat fermierilor care pun accent pe eficiență maximă și precizie în lucru. Se potrivește foarte bine fermelor medii și mari, în special acolo unde timpul de lucru și reducerea costurilor sunt prioritare. Este recomandat și pentru lucrul pe soluri mai dificile, unde utilizarea elementelor de lucru mai robuste oferă cele mai bune rezultate.

## Echipare opțională:

- întărirea dinților
- redlică tip sapă lată (laba de gâscă) 100 mm (doar cu dinți întăriți)
- iluminare LED
- tăvălugi la alegere, cu excluderea tăvălugurilor tandem și crosskill



## CARACTERISTICI ȘI AVANTAJE CHEIE:

- **Două rânduri de „gheare” 32x10 mm tip „S” sau „P”, cu daltă opțională „picior de gâscă” de 100 mm, plus rânduri de tăvălugi în față și în spatele utilajului cu diametrul de 500 mm**  
Posibilitatea alegerii elementelor de lucru permite adaptarea precisă la condițiile solului, iar dălta „picior de gâscă” mărește suprafața de lucru, asigurând o afânare mai eficientă.  
**Avantaj:** Pregătire optimă a solului pentru semănat, cu o calitate ridicată a lucrării indiferent de tipul de sol.
- **Montare pe tirantul frontal (TUZ)**  
Permite utilizarea simultană a semănătorii montate pe tirantul posterior.  
**Avantaj:** Simultaneous soil preparation and seeding, reducing work time and lowering operating costs.
- **Opțiune de pliere hidraulică**  
Facilitează transportul și depozitarea utilajului.  
**Avantaj:** Transport sigur și comod între parcele și eficiență crescută în exploatare.

## DESCRIEREA UTILAJULUI:

AUFH este un combinator profesional de pregătire a solului, destinat montării pe tirantul frontal al tractorului. Datorită utilizării a două rânduri de elemente de lucru și a tăvălugilor de finisare, reprezintă un utilaj indispensabil în lucrările de pre-semănat. Este ideal pentru fermierii care doresc să combine eficiența ridicată cu economisirea timpului și a costurilor, menținând în același timp o structură optimă a solului.

### Curiozitate:

*Datorită montării frontale, AUFH permite efectuarea simultană a pregătirii solului și a semănatului într-o singură trecere. Acest lucru nu doar accelerează lucrările agricole, ci reduce și consumul de combustibil și limitează uscarea solului – un aspect esențial în condițiile climatice actuale.*

### Echipare standard:

- prindere în 3 puncte
- tăvălug frontal cu dinți netezi, Ø350 mm
- tăvălug central cu dinți netezi, Ø350 mm
- trei rânduri de elemente de lucru, 32 × 10 mm, ranforsate
- cuțite tip „labă de găscă”, 100 mm
- tăvălug posterior Crosskill, Ø375 mm, cu sistem de curățare
- ecrane laterale de protecție
- suportți de sprijin
- reglare hidraulică a adâncimii de lucru
- scară pentru adâncimea de lucru

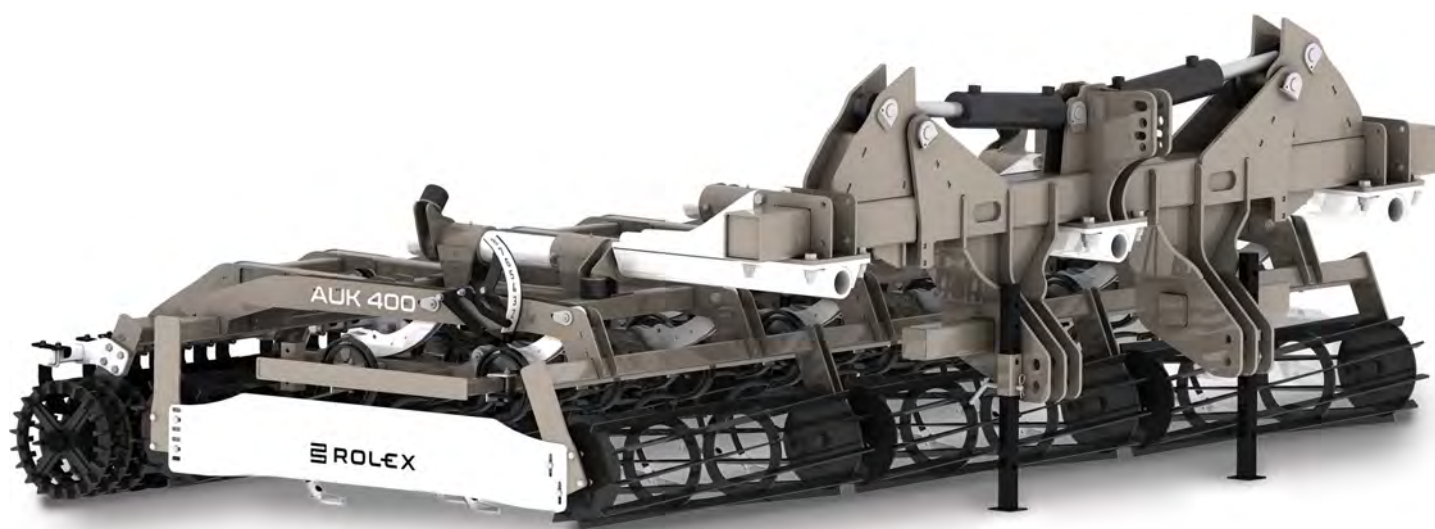

\* - Greutatea indicată se referă la versiunea standard. Greutatea finală poate varia în funcție de echiparea aleasă.

<b>400</b>	3000	27	150-200
<b>450</b>	3200	31	170-220
<b>500</b>	3400	34	200-250

### Recomandare:

AUK este o alegere excelentă pentru fermierii care au nevoie de un agregat de prelucrare puternic și precis pentru pregătirea solului înainte de semănat. Se comportă foarte bine pe terenuri cu structură variată a solului, combinând eficiența utilajelor grele cu compactitatea versiunii purtate.

**Echipare opțională:**

- afănători de urme, 2 x 2
- bară de curățare
- iluminare LED

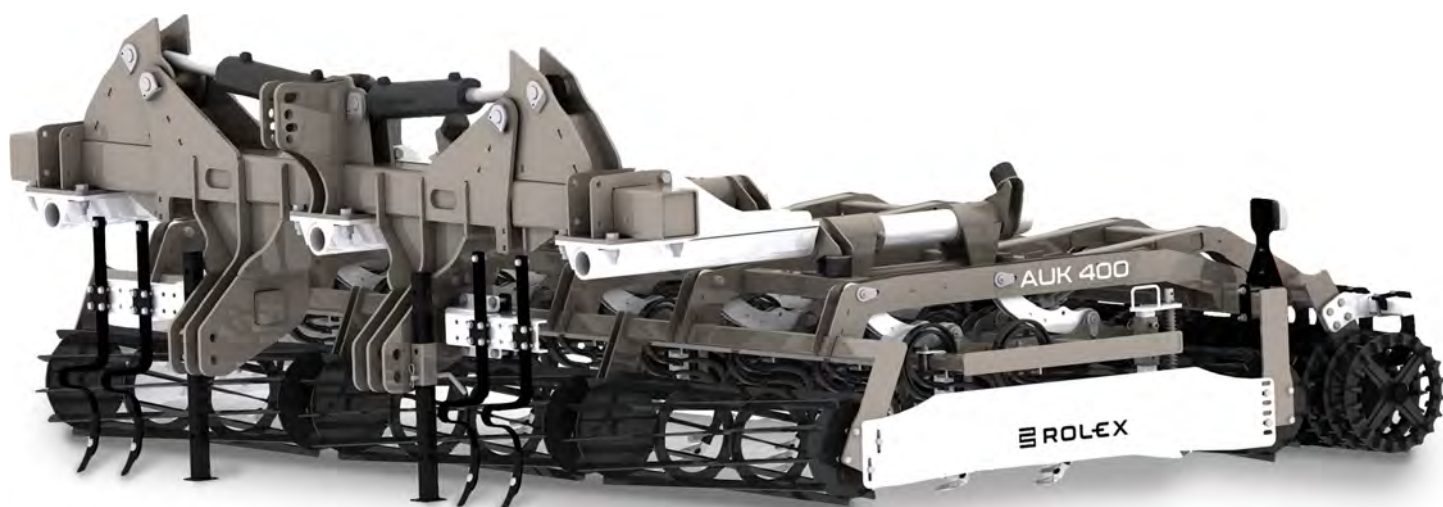
**CARACTERISTICI ȘI AVANTAJE CHEIE:**

- **Trei secțiuni de lucru independente**  
Asigură o stabilitate excepțională și o nivelare uniformă a solului pe întreaga lățime de lucru.  
**Avantaj:** O suprafață ideală pentru însămânțare și condiții mai bune de germinare.
- **Reglarea hidraulică a adâncimii de lucru cu scală lizibilă**  
Permite ajustarea rapidă și precisă a parametrilor în funcție de condițiile din teren.  
**Avantaj:** Economie de timp și control superior asupra rezultatului final.
- **Construcție suspendată**  
Reduce raza de virare și îmbunătățește manevrabilitatea, în special pe suprafețe mici.  
**Avantaj:** Operare confortabilă și mobilitate sporită a utilajului.

**DESCRIEREA UTILAJULUI:**

AUK este un agregat de prelucrare a solului modern, compact și extrem de eficient, destinat lucrărilor intensive de pregătire înainte de semănat. Datorită construcției robuste, purtate, și configurației bine gândite a elementelor de lucru, AUK asigură o pregătire perfectă a solului pentru semănat — chiar și în cele mai dificile condiții de lucru. Utilajul a fost proiectat pentru fermele care pun accent pe eficiență, precizie și ușurință în exploatare.

**Curiozitate:**

Tăvălugul crosskill, utilizat la AUK, a fost folosit pentru prima dată în agricultură în urmă cu peste 100 de ani. Construcția sa unică, cu inele cu profil special, permite mărunțirea intensă a bulgărilor și o compactare uniformă a solului, ceea ce îl face și astăzi una dintre cele mai apreciate soluții în lucrările de pregătire a solului înainte de semănat.

### Echipare standard:

- cuplaj cu bolț categoria II / III
- tăvălug frontal coardă netedă 350 mm
- reglaj mecanic al adâncimii de lucru
- organe de lucru la alegere
- patru rânduri de dinți 45x12 mm cu redlică tip sapă lată (laba de găscă) 175 mm
- patru rânduri de dinți 32x10 mm
- două rânduri de dinți 25x25 mm cu redlică tip sapă lată (laba de găscă) 270 mm
- defletoare laterale rigide
- tăvălug crosskill cu diametrul de 400 mm
- vopsire în câmp electrostatic (vopsire pulbere)

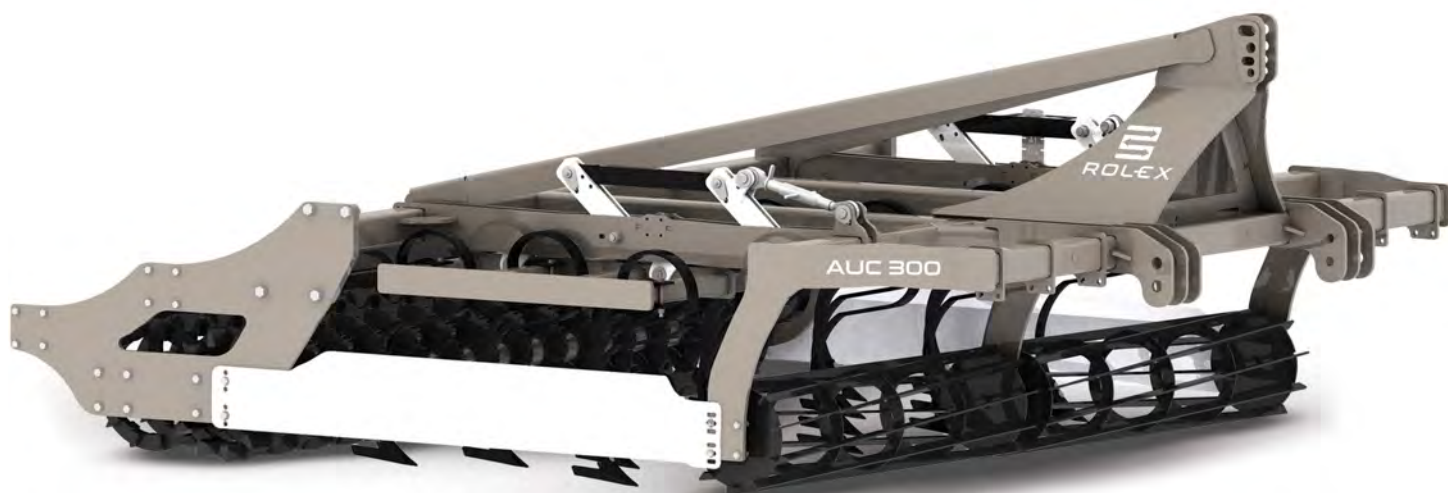

\* - Greutatea indicată se referă la versiunea standard. Greutatea finală poate varia în funcție de echiparea aleasă.

<b>250</b>	1400	15	80-120
<b>270</b>	1600	17	100-140
<b>300</b>	1800	19	120-160
<b>350</b>	2000	23	140-180
<b>400</b>	2200	27	160-220

### Recomandare:

AUC este un utilaj destinat fermierilor exigenți, care așteaptă o precizie maximă în lucrările de pregătire a solului înainte de semănat. Datorită construcției solide, posibilităților extinse de configurare și simplității în utilizare, asigură condiții optime pentru viitoarele culturi, economisind în același timp și crescând eficiența muncii.

**Echipare opțională:**

- tăvălug crosskill tandem cu diametrul de 400 mm
- rând de gheare tip greblă, reglaj hidraulic
- bară racloare
- reglaj hidraulic al adâncimii de lucru
- iluminare LED

**CARACTERISTICI ȘI AVANTAJE CHEIE:**

- **Construcție robustă și solidă**  
Cu posibilități ample de configurare în funcție de nevoile individuale, precum și un ecran lateral lung care împiedică deplasarea solului  
**Avantaj:** Flexibilitate totală în adaptarea mașinii la diferite tipuri de sol și culturi, fiabilitate, control precis al efectelor de lucru și durabilitate chiar și în condiții dificile de teren.
- **Opțiuni de echipare variate (posibilitatea de a monta diverse componente)**  
Afânători de urme, grătar, lamă de adunare, rulou cu șnur Ø350 mm, 2 sau 4 rânduri de dinți de lucru, rulou Crosskill Ø400 mm, inclusiv Tandem, rulou final cu șnur („finisare”)  
**Avantaj:** Pregătirea optimă a solului în conformitate cu cerințele utilizatorului, garantând performanță superioară în orice condiție de sol.
- **Reglarea hidraulică a adâncimii de lucru**  
**Avantaj:** Modificare rapidă și comodă a setărilor, fără a fi necesară reglarea manuală, economisind timp și oferind o utilizare eficientă.

**DESCRIEREA UTILAJULUI:**

AUC este un combinator avansat de pregătire a solului, proiectat pentru o lucrare de precizie în pre-semănat. Construcția sa solidă și posibilitățile extinse de configurare îl fac o soluție ideală pentru fermele care necesită un sol perfect mărunțit și pregătit. Datorită diverselor opțiuni de echipare, utilajul poate fi adaptat la orice tip de condiții de sol și la diferite tipuri de culturi.

# AUCH

COMBINATOR GREU DE PREGĂTIRE  
A SOLULUI, PLIAT HIDRAULIC

## Echipare standard:

- cinci rânduri de organe de lucru 45x12 mm
- trei rânduri de dinți 25x25 mm cu redlică tip sapă lată (laba de găscă) 270 mm
- tăvălug frontal coardă netedă 350 mm
- reglaj mecanic al adâncimii de lucru
- șasiu de transport cu o axă
- roți cu lățime 400 mm
- vopsire în câmp electrostatic (vopsire pulbere)



LĂȚIME  
DE LUCRU



GREUTATE  
DE LA\*



NUMĂR  
DE DINȚI



NECESAR  
DE PUTERE

\* - Greutatea indicată se referă la versiunea standard. Greutatea finală poate varia în funcție de echiparea aleasă.

<b>400</b>	6000	29	140-190
<b>500</b>	6500	35	170-230
<b>600</b>	7000	41	200-250

## Recomandare:

AUCH este un utilaj destinat fermierilor exigenți, care solicită o precizie ridicată în lucrările de pregătire a solului înainte de semănat. Datorită construcției robuste, posibilităților extinse de configurare și ușurinței în utilizare, asigură condiții optime pentru viitoarele culturi, contribuind în același timp la economisirea timpului și creșterea eficienței lucrărilor agricole.

## Echipare opțională:

- rând de gheare tip greblă, reglaj hidraulic
- bară racloare
- tăvălug crosskill 400 mm tandem
- reglaj hidraulic al adâncimii de lucru
- iluminare LED
- frâne pneumatice
- frâne hidraulice
- bară de tracțiune cu cilindru, pentru prindere cu ochi sau cu bilă
- distribuitor hidraulic
- tăvălug de finisare coardă netedă 350 mm



## CARACTERISTICI ȘI AVANTAJE CHEIE:

- **Construcție robustă și solidă, cu posibilitate extinsă de configurare în funcție de nevoile individuale, precum și aripi cu sistem independent de copiere a terenului**  
**Avantaj:** Flexibilitate totală în adaptarea utilajului la diferite tipuri de sol și culturi, precum și copiere perfectă a suprafeței terenului pentru o lucrare uniformă.
- **Reglare hidraulică a adâncimii de lucru și ecran lateral lung care previne deplasarea solului în afara zonei de lucru**  
**Avantaj:** Ajustare rapidă și comodă a parametrilor fără reglaje manuale, precum și prelucrare uniformă a solului cu control precis al rezultatului final.
- **Sistem de rulare**  
Crește mobilitatea și facilitează transportul utilajului, făcându-l ușor de utilizat pe suprafețe mari.  
**Avantaj:** Economisire de timp la deplasarea între câmpuri.

## DESCRIEREA UTILAJULUI:

AUCH este un combinator avansat de cultivare, proiectat pentru lucrări precise de pregătire a solului înainte de semănat. Construcția sa robustă și posibilitățile ample de configurare îl fac o soluție ideală pentru fermele care necesită un sol perfect pregătit. Datorită diverselor opțiuni de echipare, acesta poate fi adaptat la orice condiții de sol și tip de cultură.

# BM

GRAPĂ DE MULCIRE

#### Echipare standard:

- cinci rânduri de gheare cu arc de diametrul 16 mm și lungimea 710 mm
- reglaj hidraulic al ghearelor cu arc
- vopsire în câmp electrostatic (vopsire pulbere)

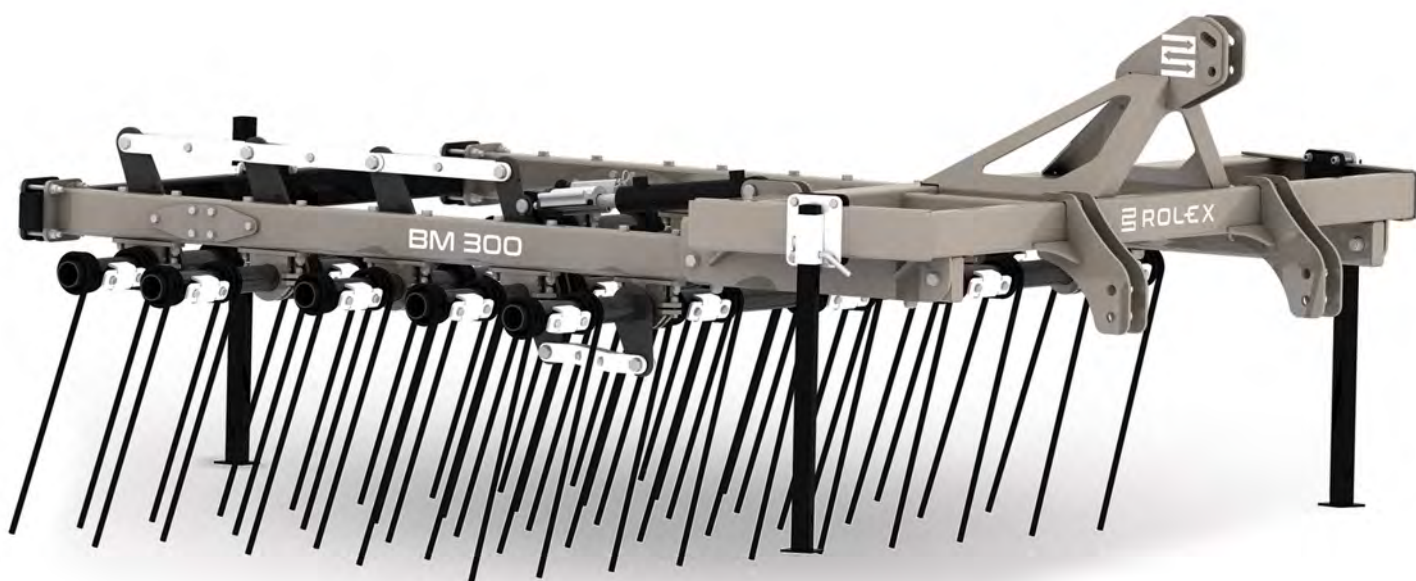

LĂȚIME  
DE LUCRU

300



GREUTATE  
DE LA\*

700



NUMĂR  
DE DINȚI

25



NECESAR  
DE PUTERE

55-80

\* - Greutatea indicată se referă la versiunea standard. Greutatea finală poate varia în funcție de echiparea aleasă.

#### Recomandare:

BM este o alegere excelentă pentru fermele medii și mari, care pun accent pe metode ecologice de cultivare și eficiență în lucru. Utilajul este ideal în situațiile în care este necesară o curățare rapidă a solului de buruieni și resturi vegetale. Este recomandat în special fermierilor care beneficiază de programe de finanțare pentru agricultura ecologică.

**Echipare opțională:**

- rând de discuri tip cross cutter (ondulate) cu diametrul de 520 mm
- rând de gheare tip greblă, reglaj hidraulic
- suport pentru semănătoare de culturi secundare
- iluminare LED

**CARACTERISTICI ȘI AVANTAJE CHEIE:**

- **Cinci rânduri de elemente de lucru din oțel arcuit de 16 mm, cu lungimea de 70 cm**  
Elimină eficient vegetația nedorită de pe miriște și din culturi.  
**Avantaj:** Curățare eficientă și pregătirea solului într-o singură trecere.
- **Posibilitate de extindere cu un rând de talere ondulate**  
Asigură o amestecare mai intensă a solului și a resturilor vegetale.  
**Avantaj:** Versatilitate crescută și eficiență sporită în condiții dificile de lucru.
- **Destinată fermelor ecologice**  
Concepută pentru agricultura ecologică, cu posibilitatea accesării de finanțări din programele UE de protecție a mediului.  
**Avantaj:** Adaptare la cerințele agriculturii moderne și reducerea costurilor de investiție.

**DESCRIEREA UTILAJULUI:**

BM este o grapă de mulcire concepută pentru o lucrare eficientă și ecologică a solului. Echipată cu cinci rânduri de elemente de lucru robuste, este ideală pentru eliminarea vegetației nedorite de pe miriște și din alte culturi. Datorită posibilității de echipare cu componente suplimentare, oferă versatilitate ridicată și eficiență, răspunzând cerințelor chiar și ale celor mai exigenți utilizatori.

**Curiozitate:**

Grapa de mulcire BM a fost proiectată pentru a sprijini fermele ecologice. Datorită programelor europene de protecție a mediului, investiția în acest utilaj devine și mai avantajoasă din punct de vedere economic.

### Echipare standard:

- cinci rânduri de arcuri de adunare cu diametrul de 16 mm și lungimea de 710 mm
- reglare hidraulică a arcurilor de strângere, vopsire cu pulbere



LĂȚIME  
DE LUCRU



GREUTATE  
DE LA\*



NUMĂR  
DE DINȚI



NECESAR  
DE PUTERE

\* - Greutatea indicată se referă la versiunea standard. Greutatea finală poate varia în funcție de echiparea aleasă.

**500**

1500

40

85-115

**620**

2000

50

110-150

**750**

2150

60

125-180

### Recomandare:

BMH este o alegere excelentă pentru fermele medii și mari, care pun accent pe metode ecologice de cultivare și eficiență în lucru. Utilajul este ideal în situațiile în care este necesară o curățare rapidă a solului de buruieni și resturi vegetale. Este recomandat în special fermierilor care beneficiază de programe de finanțare pentru agricultura ecologică.

### Echipare opțională:

- rând de discuri tip cross cutter (ondulate) cu diametrul de 520 mm
- greblă frontală reglată hidraulic
- suport pentru semănătoarea de culturi secundare
- iluminare cu LED



### CARACTERISTICI ȘI AVANTAJE CHEIE:

- **Cinci rânduri de elemente de lucru din oțel arcurit de 16 mm, cu lungimea de 70 cm, cu posibilitatea de a adăuga un rând de discuri ondulate**  
Elimină eficient vegetația nedorită de pe miriște și din culturi.  
**Avantaj:** Versatilitate sporită, curățare eficientă și pregătirea solului într-o singură trecere.
- **Construcție robustă cu opțiune de pliere hidraulică și lățime de lucru de până la 7,5 m**  
Asigură transport confortabil și depozitare facilă a utilajului, iar în câmp permite acoperirea unor suprafețe mari de lucru.  
**Avantaj:** Mobilitate ușoară între parcele și productivitate ridicată.
- **Destinată fermelor ecologice**  
Proiectată pentru agricultura ecologică, cu posibilitatea accesării de finanțări din programele UE pentru protecția mediului.  
**Avantaj:** Adaptare la cerințele agriculturii moderne și reducerea costurilor de investiție.

### DESCRIEREA UTILAJULUI:

BMH este o grapă de mulcire proiectată pentru o lucrare eficientă și ecologică a solului. Echipată cu cinci rânduri de elemente de lucru robuste, este un utilaj ideal pentru eliminarea vegetației nedorite pe miriște și în alte tipuri de culturi. Datorită posibilității de echipare cu componente suplimentare, utilajul oferă versatilitate ridicată și eficiență, satisfăcând cerințele chiar și ale celor mai exigenți utilizatori.

#### Curiozitate:

*Grapa de mulcire BMH a fost proiectată pentru a sprijini fermele ecologice. Datorită programelor europene de protecție a mediului, investiția în acest utilaj devine și mai avantajoasă din punct de vedere economic.*

### Echipare standard:

- două rânduri de elemente de lucru (la alegere LEMKEN sau VOOGEL&NOOTE)
- dispozitiv de siguranță cu rupere (cu știft), NON STOP cu arc dublu sau elicoidal (numai cu elemente de tip VOOGEL&NOOTE)
- un rând de discuri de adunare cu diametrul de 510 mm cu butuci fără întreținere
- tavalug țeavă 500 mm / cu arc neted, dințat 500 mm la alegere
- vopsire cu pulbere

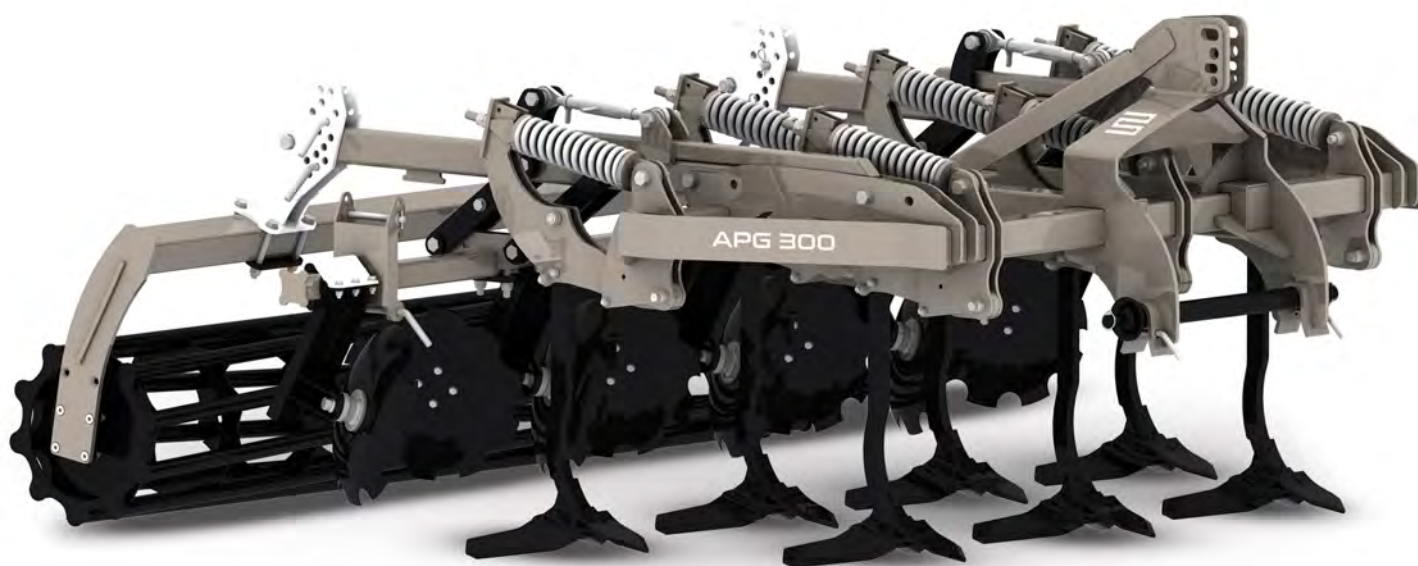

\* - Greutatea indicată se referă la versiunea standard. Greutatea finală poate varia în funcție de echiparea aleasă.

180	760	5/8	4	60-80
220	860	6/10	5	80-100
260	940	7/12	6	90-110
300	1020	8/14	7	120-140

### Recomandare:

APG este alegerea ideală pentru fermele mici și medii, care caută fiabilitate și eficiență în lucrările de miriște. Este recomandat în special fermierilor care lucrează frecvent pe tipuri variate de sol sau în regiuni cu conținut ridicat de pietre. Datorită posibilităților de extindere, APG devine un utilaj universal care susține agricultura modernă.

### Echipare opțională:

- reglaj hidraulic al tăvălugului
- două rânduri de discuri de adunare cu diametrul de 510 mm și butuci fără întreținere
- iluminare LED
- tăvălugi la alegere
- excluzând modelele tandem și crosskill
- suport pentru semănătoarea de culturi secundare



### CARACTERISTICI ȘI AVANTAJE CHEIE:

- **Construcție cu două bare, echipată cu elemente de lucru Vogel & Noot sau Lemken**  
Asigură o afânare și o amestecare eficientă a solului într-o gamă largă de aplicații.  
**Avantaj:** Funcționare optimizată pe orice tip de miriște.
- **Trei tipuri de protecții la alegere**
  - „rupibile” (cu știft) – pentru soluri ușoare și grele fără pietre
  - „coadă de porc” – pentru soluri ușoare cu pietre
  - Non-Stop cu arc dublu – soluție universală pentru orice tip de sol.**Avantaj:** Adaptare completă a utilajului la condițiile din câmp și la cerințele utilizatorului.
- **Rând de discuri cu diametrul de 450 mm în echipare standard, cu posibilitate de extindere**  
Asigură amestecarea precisă a resturilor de recoltă și nivelarea suprafeței solului. Posibilitate de extindere cu 2 rânduri de discuri, semănător pentru culturi intermediare și diverse tipuri de tăvălugi.  
**Avantaj:** Pregătire excelentă a solului pentru etapele următoare de cultivare și creșterea eficienței lucrărilor.

### DESCRIEREA UTILAJULUI:

APG este un agregat universal și versatil pentru lucrări de miriște, proiectat pentru o prelucrare eficientă a solului în condiții variate de sol. Datorită construcției robuste și posibilității de alegere a diferitelor sisteme de protecție, APG face față cu succes atât solurilor ușoare, cât și celor grele, asigurând o lucrare fiabilă și eficientă în orice condiții de câmp.

#### Curiozitate:

Sistemul Non-Stop cu dublu arc din APG a fost proiectat pentru lucrul în cele mai dificile condiții de câmp. Această soluție permite o funcționare lină și fără întreruperi, indiferent de cantitatea de pietre din sol.

### Echipare standard:

- două rânduri de elemente de lucru de tip HORSCH
- sistem de siguranță NON STOP cu arc dublu
- un rând de discuri de adunare de 510 mm, butuci fără întreținere
- tavalug teava de 500 mm / tavalug coarda neted sau dințat de 500 mm, la alegere
- reglarea adâncimii de lucru cu știfturi
- vopsire cu pulbere



\* - Greutatea indicată se referă la versiunea standard. Greutatea finală poate varia în funcție de echiparea aleasă.

220	1000	6/10	5	100-130
260	1200	8/12	7	120-150
300	1400	10/14	9	130-180

### Recomandare:

KBL este un utilaj ideal pentru fermele care doresc să adopte metode moderne de lucrări fără arătură, fără investiții în echipamente grele. Datorită versatilității și masei reduse, se comportă excelent în condiții variate de sol, contribuind la economisirea timpului și reducerea costurilor de exploatare.

**Echipare opțională:**

- reglare hidraulică a tavalugului
- două rânduri de discuri de adunare de 510 mm cu butuci fără întreținere
- iluminare LED
- tavalugi la alegere, cu excepția celor tandem și crosskill
- elemente de lucru întărite
- suport pentru semănătoarea de culturi secundare

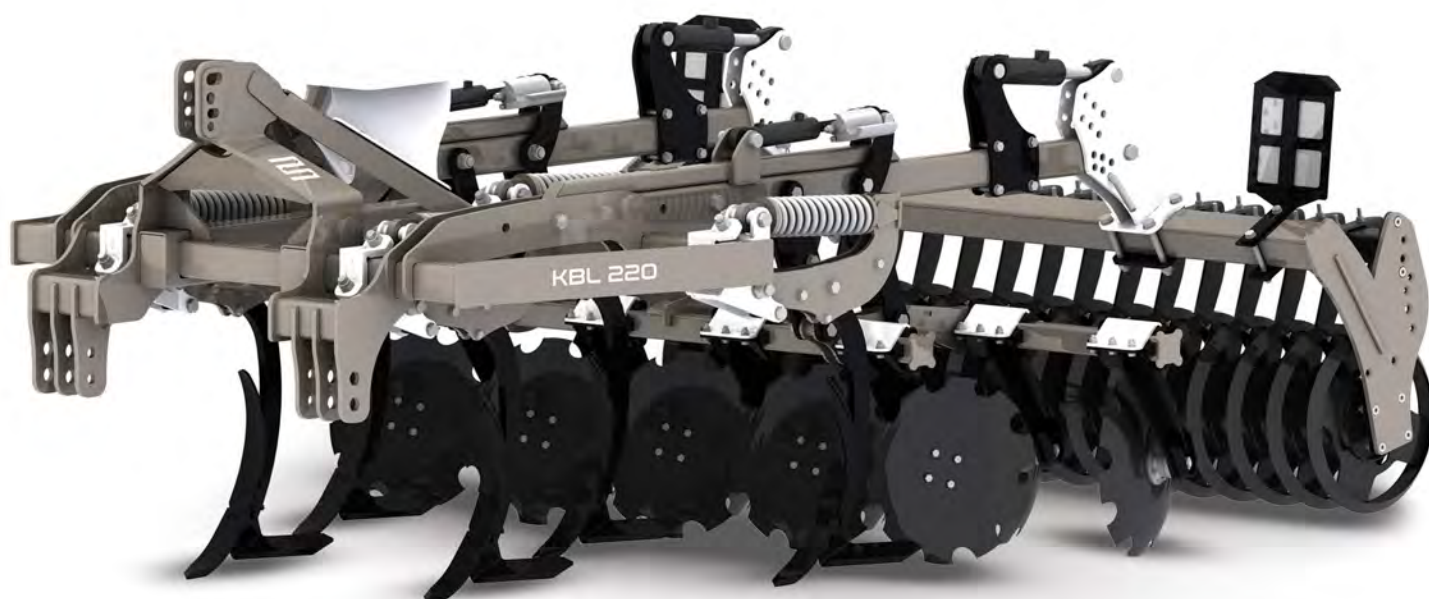
**CARACTERISTICI ȘI AVANTAJE CHEIE:**

- **Construcție cu două bare, cu elemente de lucru disponibile în două modele la alegere (Horsch, Delta Flex – Kongskilde)**  
Elementele principale de lucru dispuse pe două rânduri reduc greutatea utilajului, făcându-l ușor de manevrat chiar și pentru tractoare cu putere redusă.  
**Avantaj:** Potrivit pentru fermele care nu au acces la tractoare mari.
- **Două rânduri opționale de talere de finisare**  
Sistem unic oferit de producător, care asigură o pregătire eficientă a solului și o mărunțire superioară a acestuia.  
**Avantaj:** Calitate excepțională a prelucrării solului și randament sporit.
- **Fixare independentă a tăietorilor laterali (aripioarelor)**  
Permite utilizarea KBL ca grubber fără a fi necesară investiția într-o a doua mașină.  
**Avantaj:** Versatilitate într-un singur utilaj, economisind atât spațiu, cât și costuri.

**DESCRIEREA UTILAJULUI:**

KBL este un agregat semistratificator modern, conceput pentru fermele mici și medii, care au nevoie de un utilaj ușor, dar eficient pentru prelucrarea solului fără arătură. Datorită construcției compacte și soluțiilor tehnice bine gândite, KBL este ideal pentru utilizarea cu tractoare de putere mai mică, asigurând în același timp o eficiență ridicată în lucru și o calitate bună a pregătirii solului.

**Curiozitate:**

**Premiu:** KBL a fost recunoscut pentru inovația și aplicabilitatea sa practică în fermele mici și medii. Datorită soluțiilor constructive unice, precum cele două rânduri de talere de finisare, utilajul a fost distins cu premiul Ministrului Agriculturii, ceea ce confirmă importanța sa pe piața utilajelor agricole.

# KBOI

CULTIVATOR FĂRĂ ARĂTURĂ CU UN SINGUR CADRU

## Echipare standard:

- elemente de lucru - tip Horsch
- protecție dublă cu arc
- daltă ranforsată cu 2 orificii
- posibilitate de agregare cu alte utilaje
- posibilitate de montare pe sistemul frontal de prindere în trei puncte (tirant frontal)



LĂȚIME  
DE LUCRU

300



GREUTATE  
DE LA\*

920



NUMĂR  
DE DINȚI

5



NECESAR  
DE PUTERE

în funcție de modul  
de utilizare

\* - Greutatea indicată se referă la versiunea standard. Greutatea finală poate varia în funcție de echiparea aleasă.

## Recomandare:

KBOI este utilajul ideal pentru fermele care au nevoie de un echipament versatil și compact pentru lucrările pe miriști, culturi intermediare și pregătirea solului înainte de semănat. Datorită posibilității de montare pe tiranții față și spate și integrării cu alte utilaje, acesta se potrivește perfect atât în fermele medii, cât și în cele mari, care pun accent pe eficiență și flexibilitate în lucru.

### Echipare opțională:

- daltă călită cu un singur orificiu
- daltă cu 2 orificii și plăcuță din carbură
- daltă îngustă integrată cu 2 orificii, lățime 5 cm
- daltă îngustă integrată cu 2 orificii și plăcuță din carbură, lățime 5 cm



### CARACTERISTICI ȘI AVANTAJE CHEIE:

- **Prelucrare precisă a solului la adâncimi de la 8 la 35 cm**  
Utilajul este echipat cu 1 rând de organe de lucru de tip Horsch sau Delta Flex și dălți cu lățimi de 5 și 8 cm, ceea ce permite o lucrare eficientă și flexibilă în diverse condiții de sol.  
**Avantaj:** Afânare și amestecare optimă a solului, indiferent de structura acestuia.
- **Protecții NON-STOP – arc dublu sau hidraulic**  
Protejează organele de lucru împotriva deteriorării și asigură o funcționare lină chiar și în condiții dificile de câmp.  
**Avantaj:** Risc redus de opriri, costuri mai mici de service și durabilitate mai mare a utilajului.
- **Posibilitate de montare pe tiranți față sau spate, cu tiranți spate în echiparea standard a utilajului**  
Permite agregarea cu alte utilaje, de ex. grapă cu discuri BTP 300, ceea ce face posibilă prelucrarea completă într-o singură trecere.  
**Avantaj:** Economie de timp, combustibil și eficiență crescută a lucrului.

### DESCRIEREA UTILAJULUI:

KBOI este un cultivator modern în sistem simplu, conceput pentru o prelucrare eficientă și flexibilă a solului în diverse condiții — de la miriști până la lucrări de pregătire a solului înainte de semănat și culturi intermediare. Datorită construcției robuste și soluțiilor tehnice bine gândite, utilajul asigură o calitate ridicată a lucrării atât pe soluri ușoare, cât și pe cele grele. Configurația sa compactă și posibilitatea de montare în partea frontală sau din spate a tractorului fac ca KBOI să se integreze perfect în tehnologiile moderne de lucrări minime ale solului.

#### Curiozitate:

*Cultivatorele în sistem simplu au câștigat popularitate în Europa de Vest ca utilaje care sprijină agricultura cu lucrări minime ale solului. Construcția lor compactă și posibilitatea de lucru în partea frontală a tractorului permit realizarea simultană a mai multor operații într-o singură trecere — ceea ce nu doar economisește timp, ci și protejează structura solului împotriva tasării excesive.*

### Echipe standard:

- trei rânduri de elemente de lucru, la alegere, tip HORSCH sau DELTA FLEX
- sistem de siguranță cu rupere (cu știft) sau NON STOP cu arc dublu
- un rând de discuri de adunare cu diametrul de 510 mm, cu butuci fără întreținere
- tavalug teava de 500 mm / sau tavalug coardă neted, dințat de 500 mm, la alegere
- reglare hidraulică a adâncimii de lucru
- vopsire cu pulbere



\* - Greutatea indicată se referă la versiunea standard. Greutatea finală poate varia în funcție de echiparea aleasă.

<b>260</b>	1850	7/12	9	150-200
<b>300</b>	2200	8/14	11	200-250
<b>350</b>	2500	9/16	12	220-300
<b>400</b>	2800	10/16	14	250-360

### Recomandare:

KBO este destinat fermelor de dimensiuni medii și mari, care au nevoie de un utilaj performant și versatil pentru lucrul în condiții variate de sol. Datorită posibilităților extinse de configurare și personalizare, se adaptează cu ușurință la diferite tipuri de culturi, contribuind la creșterea eficienței muncii și la reducerea costurilor de exploatare. Este alegerea ideală pentru fermierii care pun accent pe fiabilitate și soluții moderne în exploatare.

**Echipare opțională:**

- două rânduri de discuri de adunare cu diametrul de 510 mm, cu butuci fără întreținere
- iluminare cu LED
- tavalugi la alegere
- elemente de lucru întărite
- dispozitiv de fixare a semănătorii de culturi intercalare
- sistem de rulare cu o singură axă montat între tavalugi și discuri
- sistem de rulare montat în spatele tavalugului
- roți cu lățimea de 400 mm
- roți de sprijin
- tavalugi cu anvelope pentru lucru și transport cu bara de tracțiune
- sistemul de poziționare verticală a discurilor și a tavalugului

**CARACTERISTICI ȘI AVANTAJE CHEIE:**

- **Construcție robustă și solidă**  
KBO a fost proiectat pentru o utilizare îndelungată și intensivă, chiar și în cele mai dificile condiții de teren.  
**Avantaj:** Rezistență și fiabilitate în fiecare sezon.
- **Elemente de lucru versatile**  
Disponibile în două modele la alegere (Horsch, Delta Flex – Kongskilde), montate și cu protecție NON-STOP.  
**Avantaj:** Universalitate în adaptarea la diferite condiții de sol, protecția elementelor și risc redus de reparații costisitoare..
- **Posibilități nelimitate de configurare**  
Posibilitate de echipare cu 2 rânduri de talere de finisare – îmbunătățesc structura solului, cărucior ca sistem de rulare – crește mobilitatea mașinii, diferite tipuri de tăvălugi (inclusiv tandem și cu cuțite), semănătoare de culturi secundare și accesorii suplimentare, precum grape sau ecrane laterale, NOU! sistem de reglare în poziție verticală a talerelor și a tăvălugului.  
**Avantaj:** Flexibilitate în adaptarea mașinii la nevoile individuale ale utilizatorului.

**DESCRIEREA UTILAJULUI:**

KBO este un agregat semistratificator profesional, cu construcție solidă cu 3 bare, proiectat pentru cele mai dificile condiții de teren. Structura sa masivă și utilizarea materialelor de cea mai înaltă calitate îl fac ideal pentru sarcini speciale, asigurând performanță și fiabilitate în fiecare etapă a cultivării solului.

**Curiozitate:**

*KBO este un utilaj conceput pentru fermierii care caută soluții fiabile și eficiente în lucrările fără arătură. Versatilitatea și posibilitățile extinse de configurare sunt apreciate de utilizatorii care pun accent pe performanță și durabilitate. Datorită sistemului de reglare în poziție verticală a talerelor și a tăvălugului, se reduce sarcina asupra tirantului posterior al tractorului, iar lungimea totală a utilajului este mai compactă, ceea ce contribuie la o stabilitate mai bună și la un transport mai sigur.*

*Premiu: KBO 300 a fost distins cu Premiul Târgului în cadrul evenimentului de la Lublin, la categoria „Produsul Anului: Utilaje pentru prelucrarea solului”. Această recunoaștere confirmă nivelul ridicat de inovație și calitatea construcției. Un element decisiv în obținerea acestui premiu este NOU sistemul de reglare în poziție verticală a talerelor și a tăvălugului, care îmbunătățește stabilitatea utilajului, reduce solicitarea asupra tirantului tractorului și crește siguranța în timpul transportului. Această soluție oferă un avantaj clar în utilizare, asigurând confort sporit și eficiență ridicată în condiții variate de lucru*

### Echipare standard:

- elemente de lucru – tip Horsch sau Delta Flex (opțional)
- protecție dublă cu arc sau hidraulică, la alegere
- reglare hidraulică a adâncimii de lucru
- tăvălug tubular sau tip colivie (opțional)
- daltă ranforsată cu 2 orificii



\* - Greutatea indicată se referă la versiunea standard. Greutatea finală poate varia în funcție de echiparea aleasă.

**300/400**

3190

10

14

250-350

**300/450**

3480

12

16

250-380

### Recomandare:

KBOS este soluția ideală pentru fermele care așteaptă atât randament ridicat, cât și flexibilitate într-un singur utilaj. Se dovedește deosebit de eficient în zonele montane sau cu condiții variate de sol, unde schimbarea rapidă a lățimii de lucru este esențială. Versiunea purtată/suspendată asigură o manevrabilitate excelentă, iar gama completă de tăvălugi permite adaptarea utilajului la nevoile individuale ale utilizatorului.  
Putere necesară: de la 250 CP.

**Echipare opțională:**

- iluminare LED
- tăvălug (disponibil și fără tăvălugi tandem)
- daltă călită cu un singur orificiu
- daltă cu 2 orificii și inserție din carbură
- daltă îngustă integrată cu 2 orificii, lățime de lucru 5 cm
- daltă îngustă integrată cu 2 orificii și inserție din carbură, lățime de lucru 5 cm

**CARACTERISTICI ȘI AVANTAJE CHEIE:**

- **Trei rânduri de elemente de lucru de tip Horsch sau Delta Flex cu dălți de 5 și 8 cm și cadru de lucru pliabil hidraulic (3 / 4 / 4,5 m)**  
Setul de elemente de lucru asigură o prelucrare intensă și precisă a solului la o adâncime de 8–35 cm, iar posibilitatea de a modifica rapid lățimea de lucru permite adaptarea utilajului la condiții variate de teren și la puterea tractorului.  
**Avantaj:** Flexibilitate maximă și eficiență în lucru, utilizarea optimă a puterii tractorului, precum și economie de timp și combustibil.
- **Sistem de siguranță NON-STOP – cu arc dublu sau hidraulic**  
Protejează elementele de lucru și garantează o funcționare neîntreruptă chiar și în cele mai dificile condiții.  
**Avantaj:** Mai puține întreruperi, durată de viață mai lungă a componentelor, costuri de exploatare mai mici.
- **Discuri de nivelare Ø 510 mm cu butuc fără întreținere**  
Nivelează cu precizie solul după trecerea dinților, creând condiții perfecte pentru semănat.  
**Avantaj:** pregătirea ideală a câmpului într-o singură trecere.

**DESCRIEREA UTILAJULUI:**

KBOS este un cultivator fără arătură modern și versatil, conceput pentru a oferi o flexibilitate maximă de lucru în diverse condiții de câmp. Acesta combină randamentul ridicat specific utilajelor de mari dimensiuni cu manevrabilitatea și precizia versiunii purtate. Datorită posibilității de a modifica lățimea de lucru în câteva secunde, KBOS se descurcă excelent atât pe terenuri grele, cât și pe cele mai ușoare, fiind o alegere ideală pentru fermele orientate spre eficiență și reducerea costurilor.

*Curiozitate:*

Lățimea de lucru reglabilă, utilizată în cultivatoarele moderne, a apărut inițial în utilajele de construcții și forestiere, unde flexibilitatea lucrului în teren dificil era o prioritate. În agricultură, această soluție permite utilizarea mai eficientă a puterii tractorului și adaptarea la condițiile variabile din câmp — ceea ce influențează semnificativ eficiența întregului proces de prelucrare a solului.

# KBOH

AGREGAT SEMISTRATIFICAT PLIABIL  
HIDRAULIC

## Echipare standard:

- - trei rânduri de elemente de lucru, la alegere: tip HORSCH sau DELTA FLEX
- dispozitiv de siguranță cu rupere (cu știft) sau NON STOP cu arc dublu
- un rând de discuri de adunare cu diametrul de 510 mm, cu butuci fără întreținere
- tavalug teava de 500 mm / sau tavalug coarda neted, cu dinți de 500 mm, la alegere
- reglare hidraulică a adâncimii de lucru
- sistem de rulare cu 1 axă cu bara de tracțiune
- roți cu lățimea de 400 mm
- vopsire cu pulbere

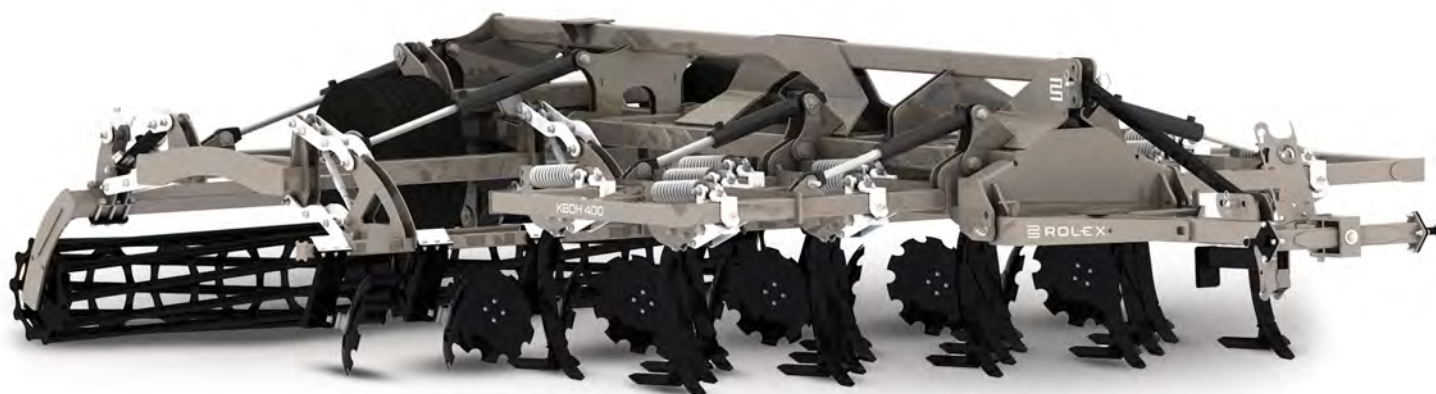

LĂȚIME  
DE LUCRU



GREUTATE  
DE LA\*



NUMĂR DE  
DISCURI/BUTUCI  
I RÂND / II RÂNDURI



NUMĂR  
DE DINȚI



NECESAR  
DE PŪTERE

\* - Greutatea indicată se referă la versiunea standard. Greutatea finală poate varia în funcție de echiparea aleasă.

\*\* - Disponibil doar în versiune semi-purtată.

400	5300	11/18	14	250-340
500	6400	12/22	18	300-400
600	7600	14/26	22	350-500

## Recomandare:

KBOH este un utilaj creat pentru fermierii exigenți, care caută fiabilitate, performanță și flexibilitate în configurare. Este alegerea ideală pentru fermele mari, contribuind la creșterea eficienței lucrărilor și la reducerea timpului petrecut pe câmp.

## Echipare opțională:

- două rânduri de discuri de adunare cu diametrul de 510 mm, cu butuci fără întreținere
- iluminare cu LED
- tavalugi la alegere
- elemente de lucru întărite
- dispozitiv de fixare a semănătorii de culturi secundare
- roți cu lățimea de 500 mm
- roți de sprijin
- bară de tracțiune cu cilindru pentru prindere cu ochi sau cu bilă
- frâne pneumatice
- frâne hidraulice



## CARACTERISTICI ȘI AVANTAJE CHEIE:

- **Construcție robustă cu 3 grinzi, pliabilă hidraulic, cu sistem de rulare**  
Oferă rezistență și fiabilitate în cele mai dificile condiții de lucru pe câmp, asigurând în același timp un transport sigur pe drumurile publice.  
**Avantaj:** Durabilitate ridicată și siguranță sporită atât în exploatare, cât și în transport.
- **Sistem de protecție NON-STOP fixat pe un sistem de prindere**  
Protejează împotriva defecțiunilor și prelungeste durata de viață a utilajului. Opțiuni variate de elemente de lucru (Horsch, Delta Flex/Kongskilde) și variante de protecție (sudate, cu grosime dublă, cu plăcuțe din carbură) permit adaptarea optimă la diverse condiții de sol.  
**Avantaj:** Rezistență maximă la uzură, eficiență ridicată în lucrările de cultivare și fiabilitate în orice condiții de sol.
- **Configurare versatilă cu comandă hidraulică completă**  
Utilajul poate fi echipat cu 2 rânduri de talere de finisare pentru o structură mai bună a solului și o pregătire optimă pentru semănat. Diverse tipuri de tăvălugi (inclusiv tandem), semănătoare de culturi intercalare, grape de finisare și ecrane laterale oferă o versatilitate extinsă.  
**Avantaj:** Flexibilitate maximă în adaptarea utilajului la cerințele fiecărei ferme și la diferite condiții de lucru.

## DESCRIEREA UTILAJULUI:

KBOH este un agregat semistratificator profesional, cu o structură robustă cu 3 bare (trei grinzi), conceput special pentru fermele mari și pentru utilizarea cu tractoare de mare putere. Datorită aripilor rabatabile hidraulic și sistemului de rulare, asigură un transport confortabil și o deplasare sigură pe drumuri, menținând în același timp o eficiență ridicată în condiții de lucru solicitante.

# PD

SCARIFICATOR

#### Echipare standard:

- sistem de siguranță de rupere (cu știft) sau hidraulic NON STOP
- două rânduri de elemente de lucru
- tavalug cu țepi în tandem cu reglare hidraulică
- vopsire cu pulbere



LĂȚIME  
DE LUCRU



GREUTATE  
DE LA\*



NUMĂR  
DE DINȚI



NECESAR  
DE PUTERE

\* - Greutatea indicată se referă la versiunea standard. Greutatea finală poate varia în funcție de echiparea aleasă.

**250**

1900

5

160-200

**300**

2400

7

200-300

#### Recomandare:

Plugul cu dăți PD este un instrument ideal pentru fermele agricole medii și mari, care mizează pe cultivarea fără arat și pe gestionarea eficientă a solului. Datorită construcției sale și sistemului de lucru eficient, mașina se va descurca perfect în condiții dificile de sol, permițând pregătirea câmpului pentru însămânțare într-o singură trecere.

**Echipare opțională:**

- defletoare laterale cu sistem de copiere teren
- sistem de iluminare tip LED

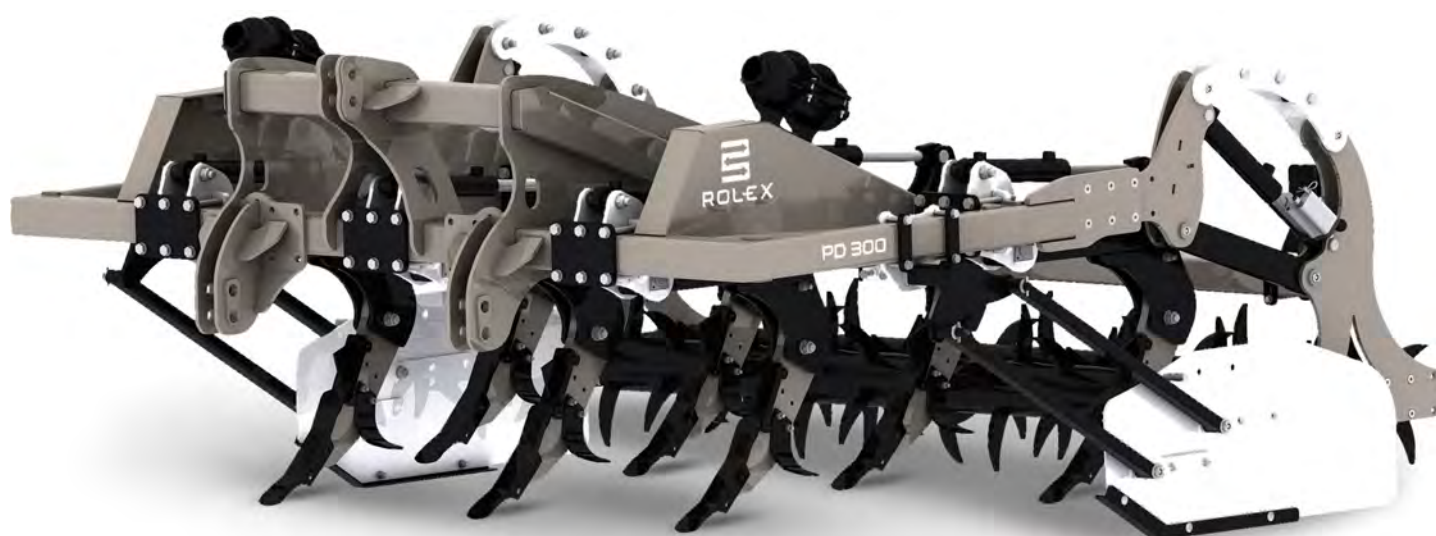
**CARACTERISTICI ȘI AVANTAJE CHEIE:**

- **Construcție masivă și compactă cu două rânduri de elemente de lucru cu protecție**  
Spațiul generos sub cadru permite lucru în condiții dificile, cu o cantitate mare de resturi vegetale.  
**Avantaj:** Previne blocajele, asigurând o funcționare fluidă și eficientă, protejând în același timp mașina de deteriorare.
- **Sistem agresiv de dălți și cuțite laterale reglabile**  
Oferă versatilitate în utilizare, permițând lucrul la adâncimi variind între 15 cm și 40 cm.  
**Avantaj:** Asigură afânarea și amestecarea eficientă a solului, menținând totodată structura acestuia.
- **Rolă tandem cu țepi**  
Aceasta zdrobește, amestecă și aerisește solul, sporind calitatea lucrării efectuate.  
**Avantaj:** Îmbunătățește condițiile solului pentru viitoare semănături și contribuie la o mai bună retenție a umidității.

**DESCRIEREA UTILAJULUI:**

PD Plug cu dălți este o mașină robustă și compactă, concepută pentru lucrul solului fără arat în cele mai exigente condiții de teren. Dotat cu 2 rânduri de elemente de lucru și un rolă tandem cu țepi, asigură o afânare, amestecare și aerare eficientă a solului. Datorită gârzii la sol mari sub cadru și construcției agresive a dălților, plugul se descurcă excelent la arat superficial (15–20 cm) și adânc (până la 40 cm).

**Curiozitate:**

Plugurile cu dălți sunt deosebit de apreciate în agricultura fără arat, deoarece permit afânarea profundă a solului fără a-i răsturna straturile. Un astfel de sistem de cultivare îmbunătățește structura solului, combate eroziunea și crește retenția apei în sol.

# POB

PLUG REVERSIBIL

#### Echipare standard:

- sistem de siguranță de rupere (cu știft) sau NON STOP cu arc
- arc cu cinci pene (în cazul sistemului NON STOP)
- elemente de lucru tip KVERNELAND 18"
- roată de copiere cu amortizor hidraulic
- vopsire cu pulbere

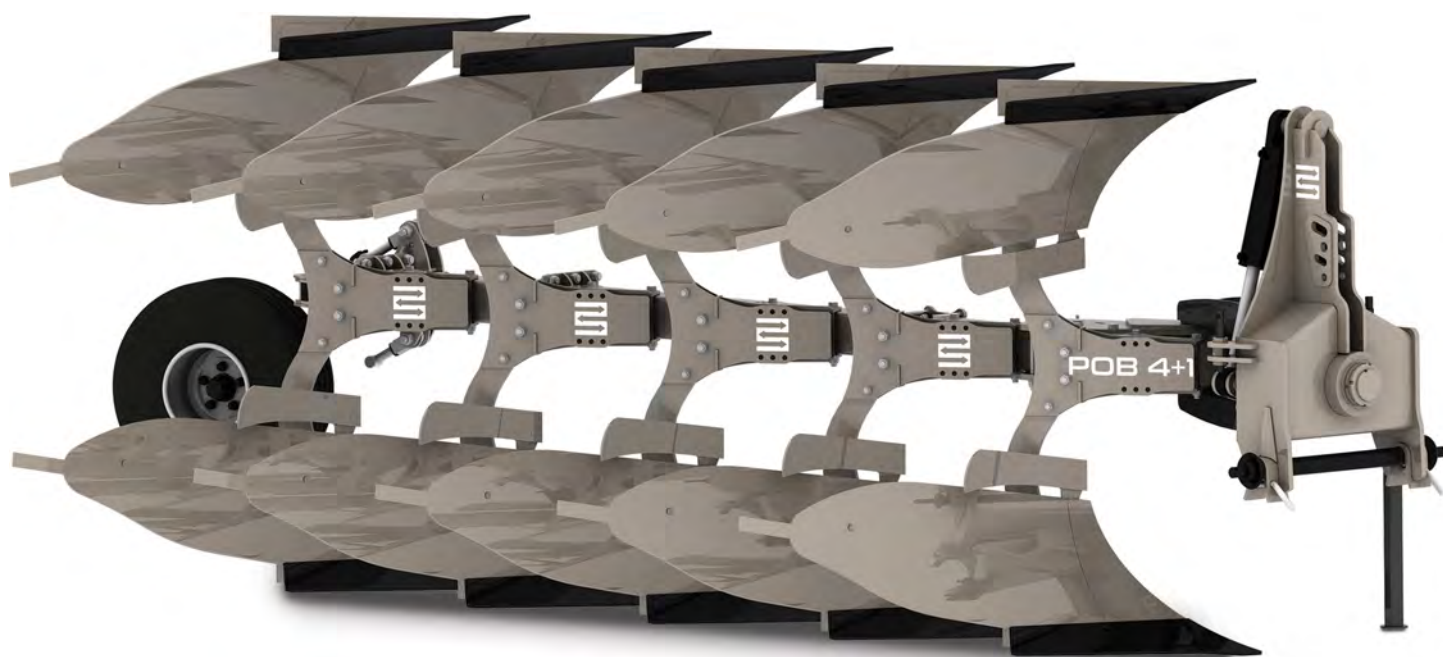

\* - Greutatea indicată se referă la versiunea standard. Greutatea finală poate varia în funcție de echiparea aleasă.

<b>2+1 (3)</b>	1300	~100
<b>3+1 (4)</b>	2000	~130
<b>4+1 (5)</b>	2400	~160

#### Recomandare:

POB este o alegere excelentă pentru fermele care apreciază eficiența, fiabilitatea și confortul la lucru. Se potrivește perfect atât fermelor mai mici, cât și întreprinderilor agricole mari, mai ales acolo unde diversitatea solului necesită utilizarea unor unelte adaptate condițiilor specifice.

**Echipare opțională:**

- cilindru cu memorie de aliniere
- brazdar atitrupita
- profil - arc cu șapte pene (în cazul sistemului de protecție NON STOP)

**CARACTERISTICI ȘI AVANTAJE CHEIE:**

- **Sistem de rotație cu posibilitate de extindere printr-un sistem de aliniere**  
Acest sistem permite schimbarea rapidă a direcției de lucru, reducând astfel timpul necesar pentru arat.  
**Avantaj:** Eficiență sporită și economie de timp în timpul lucrului pe câmp.
- **Elemente de lucru de tip Kverneland**  
Piesele de 18 inch sunt furnizate de renumita companie OFAS, garantând durabilitate și precizie în funcționare.  
**Avantaj:** Longevitate sporită a elementelor de lucru și acuratețe în pregătirea solului.
- **Roată de copiere cu cilindru de amortizare**  
Asigură stabilitate în timpul lucrului și îmbunătățește fluiditatea arăturii.  
**Avantaj:** Reducerea șocurilor și un confort sporit pentru operator.

**DESCRIEREA UTILAJULUI:**

POB este un plug rotativ clasic, proiectat cu scopul de a maximiza eficiența și confortul în utilizare. Datorită construcției sale solide, a elementelor de lucru de înaltă calitate din gama Kverneland, furnizate de renumita companie OFAS, acest plug se dovedește excelent în diverse condiții de sol. Versiunile disponibile de la 2 la 5 brazde oferă versatilitate, iar opțiunile de protecție și echipamente suplimentare fac din el un instrument nu doar eficient, ci și extrem de versatil.

### Echipe standard:

- dispozitiv de siguranță detașabil (cu știft) sau NON STOP cu arc
- arc cu cinci pene (în cazul dispozitivului NON STOP)
- elemente de lucru de tip KVERNELAND 18"
- roată de copiere
- vopsire cu pulbere



\* - Greutatea indicată se referă la versiunea standard. Greutatea finală poate varia în funcție de echiparea aleasă.

3	1100	80-100
4	1500	90-120
5	1900	110-150

### Recomandare:

PZG Plug simplu este alegerea ideală pentru fermierii care preferă arătura tradițională și care apreciază soliditatea, durabilitatea și eficiența. Este perfect pentru ferme cu suprafețe variate și tipuri diverse de sol.



## CARACTERISTICI ȘI AVANTAJE CHEIE:

- Construcție robustă cu elemente de lucru Kverneland de 18 inci**  
 Asigură stabilitate și rezistență la deteriorări în condiții dificile.  
**Avantaj:** Funcționare fără defecțiuni chiar și pe soluri dificile.
- Configurare versatilă**  
 Sunt disponibile modele cu 2 până la 5 corpuri, care pot fi adaptate la nevoile fermei.  
**Avantaj:** Soluție optimă atât pentru suprafețe agricole mai mici, cât și pentru cele mai mari.
- Posibilitatea de a fi utilizat cu diverse tractoare**  
 Cuplaje universale compatibile cu majoritatea modelelor.  
**Avantaj:** Versatilitate în utilizare și ușurință în integrarea cu echipamentul existent.

## DESCRIEREA UTILAJULUI:

Plugul simplu PZG este o mașină agricolă clasică, îmbogățită cu tehnologii moderne și componente de clasă mondială. Echipat cu elemente de lucru de 18 inch de tip Kverneland, furnizate de renumita companie OFAS, asigură o calitate excelentă a lucrului pe diverse tipuri de sol. Disponibil în variante de la 2 la 5 brazde, PZG este un instrument de încredere pentru arătura tradițională, combinând simplitatea în utilizare cu o eficiență ridicată.

### Echipe standard:

- tăvălug cu diametrul de 1200 mm
- opțiune de balastare cu apă, până la 1300 kg
- tăvălugi laterali de ghidare (skid)



300



2500



2950



1200



650



200-300

### Recomandare:

WD este un utilaj indispensabil în fiecare fermă orientată spre producția de furaje voluminoase de cea mai înaltă calitate. Este recomandat în special pentru fermele mari și instalațiile de biogaz, unde contează eficiența, siguranța și calitatea materialului însilozat.

**Echipare opțională:**

- deplasare laterală
- compactator pentru siloz

**CARACTERISTICI ȘI AVANTAJE CHEIE:**

- **Greutate între 2500 și 4200 kg**  
Masa mare a tăvălugului asigură o tasare intensă și uniformă a materialului, ceea ce garantează obținerea unei grămezi uniforme și bine compactate.  
**Avantaj:** Condiții optime de însilozare și o calitate mai bună a furajului.
- **Lamele cu diametrul de 1200 mm**  
Lamele înalte compactează eficient materialul, permițând pregătirea rapidă și eficientă a silozului.  
**Avantaj:** Productivitate maximă și reducerea timpului de lucru
- **Deplasare laterală și adaptor de tasare a marginilor grămezii**  
Permit compactarea precisă a zonelor greu accesibile de la marginile silozului.  
**Avantaj:** Eliminarea zonelor în care ar putea rămâne aer, ceea ce previne alterarea silozului și riscul de intoxicații la animale.

**DESCRIEREA UTILAJULUI:**

WD este un tăvălug de tasare specializat, conceput pentru fermele profesionale care produc siloz pentru furajarea animalelor. Parametrii săi tehnici impresionanți și construcția solidă garantează o pregătire eficientă a silozului pentru fermentare — ceea ce se reflectă direct în calitatea furajului și siguranța animalelor. Datorită masei proprii ridicate, elementelor de lucru precise și echipamentului suplimentar, WD elimină riscul apariției pungilor de aer, care sunt principala cauză a deteriorării silozului.

**Curiozitate:**

Unul dintre factorii cheie ai calității silozului este eliminarea aerului din siloz. Chiar și câteva mici punguri de aer pot duce la dezvoltarea mușgaiului și la pierderi de furaj de până la 20%. Tăvălugurile de tasare, precum WD, permit minimizarea acestui risc, ceea ce le face un standard în fermele moderne de creștere a animalelor și producție.

### Echipare standard:

- tavalug Cambridge de 500 mm
- sistem de rulare cu 1 axă
- roți 11,5/80-15,3
- trei secțiuni ale tavalugului cu cilindri hidraulici, care se pot extinde și plia de la nivelul tractorului
- dispozitiv de siguranță pentru transport
- vopsire cu pulbere

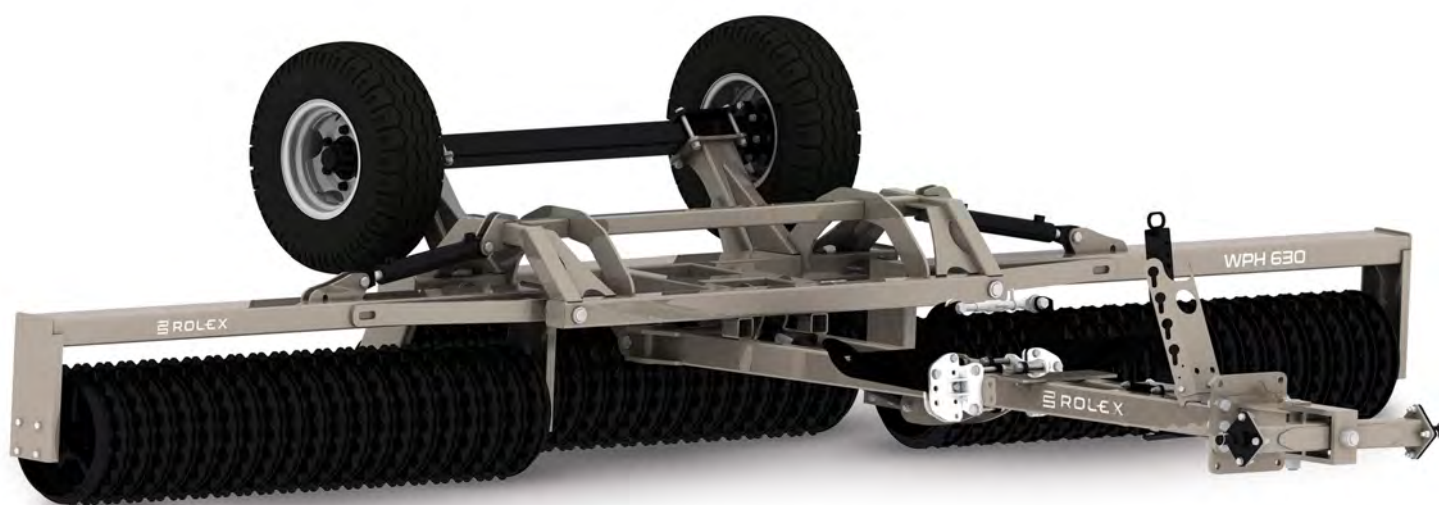

\* - Greutatea indicată se referă la versiunea standard. Greutatea finală poate varia în funcție de echiparea aleasă.

<b>450</b>	2500	500/530	80-110
<b>540</b>	2900	500/530	90-120
<b>630</b>	3200	500/530	110-150

### Recomandare:

WPH este un utilaj destinat fermierilor care caută echipamente solide și versatile pentru îngrijirea solului în diferite etape ale culturii. Datorită gamei largi de inele și opțiunilor suplimentare, tăvălugul este potrivit atât pentru terenuri arabile, cât și pentru pășiști. Construcția modernă, ușurința în utilizare și posibilitatea de echipare suplimentară îl fac o soluție ideală pentru fermele medii și mari, care doresc să reducă pierderile de umiditate și să optimizeze calitatea solului.

**Echipare opțională:**

- tavalug Cambridge cu diametrul de 530 mm
- arbore prismatic cu diametrul de 500 mm
- greblă frontală reglabilă mecanic
- greblă frontală reglabilă hidraulic
- frână pneumatică
- frână hidraulică
- cutii pentru pietre
- picior de sprijin filetat
- ârlig de remorcare (se adaugă piciorul de sprijin filetat)
- roți cu lățimea de 400 mm
- iluminare LED

**CARACTERISTICI ȘI AVANTAJE CHEIE:**

- **Variatate de modele de inele**  
Cambridge – inele universale utilizate după însămânțare, care asigură o răsărire uniformă a plantelor și compactarea stratului superior al solului.  
**Avantaj:** Reducerea pierderii apei din sol și îmbunătățirea condițiilor pentru cereale.
- **Grapă frontală**  
Echiparea opțională cu grapă frontală sporește eficiența lucrărilor, îmbunătățind nivelarea și pregătirea solului.  
**Avantaj:** Calitate superioară a lucrării cu un număr mai mic de treceri.
- **Pliere și deschidere hidraulică și opțiuni flexibile de cuplare**  
Sistemul hidraulic permite plierea și deschiderea rapidă a utilajului fără a părăsi cabina tractorului, iar variantele de cuplare (cârlige TUZ, ochi de prindere, cuplaj tip bilă) adaptează utilajul la diferite modele de tractoare.  
**Avantaj:** Economie de timp și confort ridicat în exploatare.

**DESCRIEREA UTILAJULUI:**

WPH este un tăvălug cu utilizare versatilă, conceput pentru optimizarea lucrărilor agricole pe câmp. Utilajul se remarcă prin posibilitatea de a alege diferite modele de inele, adaptate nevoilor specifice din agricultură. Construcția solidă și soluțiile tehnice inovatoare îl fac un echipament indispensabil pentru prelucrarea solului, atât după semănat, cât și în condiții de lucru mai dificile.

**Curiozitate:**

Tăvălugurile post-însămânțare de tip Cambridge își au originea în Anglia secolului al XVIII-lea, unde erau folosite inițial pentru nivelarea solului și pregătirea terenurilor pentru semănat. Tehnologiile actuale, precum plierea hidraulică și inelele multifuncționale, sunt rezultatul unei dezvoltări îndelungate și al inovațiilor din agricultură.

# WDF

TĂVĂLUG FRONTAL DE PRELUCRARE A SOLULUI

#### Echipare standard:

- tavalug V-RING de 600 mm
- vopsire cu pulbere



LĂȚIME  
DE LUCRU



GREUTATE  
DE LA\*



DIAMETRUL  
TĂVĂLUGULUI



NECESAR  
DE PUTERE

\* - Greutatea indicată se referă la versiunea standard. Greutatea finală poate varia în funcție de echiparea aleasă.

300

720

600

70-100

#### Recomandare:

WDF este un utilaj potrivit pentru fermierii care vor să lucreze rapid și eficient pe câmp. Montarea pe partea frontală a tractorului, împreună cu bara de nivelare frontală cu reglare hidraulică sau mecanică, ajută la o pregătire mai bună a solului și reduce numărul de treceri necesare. Este recomandat mai ales fermelor mici, unde contează economia de timp, combustibil și o pregătire bună a solului pentru semănat.

**Echipare opțională:**

- greblă frontală reglabilă mecanic
- greblă frontală reglabilă hidraulic
- iluminare cu LED

**CARACTERISTICI ȘI AVANTAJE CHEIE:**

- **Construcție ușoară și compactă, cu aplicații universale**  
Construcția solidă, dar ușoară, permite utilizarea cu tractoare de putere mai mică și montarea pe cuplajul frontal sau posterior al tractorului.  
**Avantaj:** Flexibilitate în utilizare – se poate adapta la diferite lucrări și ferme de dimensiuni mici.
- **Gamă completă de role disponibile**  
Posibilitatea de a echipa utilajul cu orice tip de role din oferta disponibilă (Cambridge, Crosskill, strună sau prismatice).  
**Avantaj:** Adaptare optimă la tipul de sol și la lucrările agricole specifice.
- **Bară de nivelare frontală cu reglare hidraulică sau mecanică**  
Permite o nivelare eficientă a solului înainte de semănat, îmbunătățind uniformitatea suprafeței de lucru.  
**Avantaj:** Reducerea numărului de treceri pe teren, cu economie de timp și combustibil.

**DESCRIEREA UTILAJULUI:**

WDF este un tăvălug de prelucrare a solului versatil și ușor, care poate fi montat atât pe cuplajul frontal, cât și pe cel posterior al tractorului. Datorită construcției sale compacte și posibilității de echipare cu orice tip de tăvălugi dintr-o gamă largă de opțiuni, utilajul devine un instrument ideal pentru lucrările de semănat și pregătirea solului.

**Curiozitate:**

Tăvălugurile de prelucrare a solului au fost folosite inițial mai ales în spatele tractorului, dar au devenit tot mai populare și în varianta frontală. Astfel, lucrările pe câmp sunt mai eficiente, deoarece nivelarea și tasarea solului se fac dintr-o singură trecere, înainte de semănat.

# WT

TOCĂTOARE PENTRU CULTURI  
(FLOAREA-SOARELUI, PORUMB ETC.)

#### Echipare standard:

- două rânduri de discuri crestate cu diametrul de 520 mm



LĂȚIME  
DE LUCRU



GREUTATE  
DE LA\*



NUMĂR  
DE DISCURI



DIAMETRUL  
TAVĂLUGULUI



NECESAR  
DE PUTERE

\* - Greutatea indicată se referă la versiunea standard. Greutatea finală poate varia în funcție de echiparea aleasă.

**250**

650

30

520

50-80

**270**

700

32

520

60-90

**300**

750

36

520

70-100

#### Recomandare:

WT este alegerea ideală pentru fermierii care caută un utilaj ușor, simplu de utilizat și universal pentru prelucrarea solului. Se comportă excelent atât în ferme mici, cât și în ferme mari, în special acolo unde contează precizia lucrării și eficiența fiecărei treceri.

**Echipare opțională:**

- iluminare LED
- tăvălugi la alegere

**CARACTERISTICI ȘI AVANTAJE CHEIE:**

- **Două rânduri de discuri ondulate Ø 520 mm în sistem TANDEM**  
Discurile lucrează într-un mod intercalat, ceea ce asigură o acțiune intensă și uniformă, precum și autocurățare automată.  
**Avantaj:** Lucru neîntrerupt și mărunțirea uniformă a solului în orice condiții.
- **Versatilitate în utilizare - înainte de semănat și după recoltare**  
WT (Tăvălug Tăietor) se comportă excelent la mărunțirea și pregătirea solului înainte de semănat, precum și la lucrările superficiale ale miriștii.  
**Avantaj:** Creșterea eficienței întregului proces de prelucrare a solului.
- **Posibilitatea de montare pe tiranții față sau spate (TUZ)**  
Permite agregarea ușoară cu alte utilaje de prelucrare a solului.  
**Avantaj:** Economie de timp și combustibil datorită combinării mai multor lucrări într-o singură trecere.

**DESCRIEREA UTILAJULUI:**

Tăvălug Tăietor este un utilaj compact, dar extrem de eficient pentru prelucrarea solului, conceput pentru pregătirea rapidă și eficientă a câmpului în vederea însămânțării. Datorită construcției inovatoare cu discuri ondulate care funcționează în sistem TANDEM, WT (Tăvălug Tăietor) se descurcă excelent atât la lucrările de pregătire a solului înainte de însămânțare, cât și la prelucrarea superficială a miriștii. Tăvălugul poate fi montat atât în față, cât și în spatele tractorului, ceea ce îl face o soluție versatilă pentru fermele moderne.

**Curiozitate:**

Tăvălugurile tăietoare cu discuri ondulate au apărut în agricultură ca răspuns la nevoia de mărunțire rapidă a resturilor vegetale și de pregătire a solului fără necesitatea lucrărilor adânci. Sistemul lor TANDEM a fost inspirat din soluțiile utilizate inițial în utilajele forestiere, unde era esențială funcționarea fără defecțiuni și autocurățarea elementelor de lucru.

# WDFH

TĂVĂLUG FRONTAL, HIDRAULIC

## Echipare standard:

- tavalug V-RING cu diametrul de 600 mm



\* - Greutatea indicată se referă la versiunea standard. Greutatea finală poate varia în funcție de echiparea aleasă.

<b>400</b>	960	600	140-180
<b>450</b>	1080	600	160-200
<b>500</b>	1200	600	180-220
<b>600</b>	1450	600	200-260

## Recomandare:

WDFH este utilajul ideal pentru fermierii care apreciază eficiența și economia de timp în lucrările agricole. Montarea pe cuplajul frontal, împreună cu bara de nivelare, îmbunătățește semnificativ calitatea pregătirii solului și reduce necesitatea trecerilor suplimentare. Este recomandat în special fermelor medii și mari, care urmăresc maximizarea eficienței semănatului și îmbunătățirea structurii solului.

**Echipare opțională:**

- greblă frontală reglabilă mecanic
- greblă frontală reglabilă hidraulic
- iluminare cu LED

**CARACTERISTICI ȘI AVANTAJE CHEIE:**

- **Utilizare universală**  
Montaj pe cuplajul frontal sau posterior al tractorului, cu gamă completă de tăvălugi disponibili.  
**Avantaj:** Flexibilitate în utilizare – utilajul se adaptează ușor la diferite lucrări și condiții din câmp.
- **Bară de nivelare frontală**  
Echiparea cu bară de nivelare în utilizare frontală permite o mai bună nivelare a solului înainte de semănat.  
**Avantaj:** Reducerea numărului de treceri pe teren și economie de timp și combustibil.
- **Construcție compactă, lățime de lucru 4,0 m – 6,0 m**  
Structură solidă, dar ușoară, compatibilă cu tractoare de putere mai mică.  
**Avantaj:** Soluție ideală pentru fermele mici, cu necesar redus de utilaje grele.

**DESCRIEREA UTILAJULUI:**

WDFH este un tăvălug de prelucrare a solului versatil și ușor, care poate fi montat atât pe cuplajul frontal, cât și pe cel posterior al tractorului. Datorită construcției sale compacte și posibilității de echipare cu orice tip de tăvălugi dintr-o gamă largă de opțiuni, utilajul devine un echipament ideal pentru lucrările de semănat și pregătirea solului.

**Curiozitate:**

Tăvălugurile de prelucrare a solului, utilizate inițial în principal pe cuplajul posterior al tractoarelor, au devenit tot mai populare ca utilaje frontale. Acest lucru a făcut ca lucrările agricole să fie mai integrate, permițând nivelarea și tasarea solului într-o singură trecere înainte de semănat.

# WDFHR

TĂVĂLUG FRONTAL, HIDRAULIC CU TURN MOBIL

## Echipare standard:

- tavalug V-RING cu diametrul de 600 mm
- turn de urmărire a terenului



LĂȚIME  
DE LUCRU



GREUTATE  
DE LA\*



DIAMETRUL  
TĂVĂLUGULUI



NECESAR  
DE PUTERE

\* - Greutatea indicată se referă la versiunea standard. Greutatea finală poate varia în funcție de echiparea aleasă.

<b>400</b>	1060	600	140-180
<b>450</b>	1150	600	160-200
<b>500</b>	1260	600	180-220
<b>600</b>	1500	600	200-260

## Recomandare:

WDFHR este soluția ideală pentru fermele care au nevoie de utilaje robuste și profesionale pentru lucrul pe soluri dificile și terenuri denivelate. Datorită tehnologiilor avansate, precum turnul mobil și sistemul de copiere a terenului, utilajul asigură rezultate excelente în orice condiții. Este recomandat în special fermelor mari și fermierilor care pun accent pe precizie, eficiență și durabilitate.

## Echipare opțională:

- greblă frontală reglabilă mecanic
- greblă frontală reglabilă hidraulic
- iluminare cu LED



## CARACTERISTICI ȘI AVANTAJE CHEIE:

- **Turn mobil**  
Permite o „plutire” liberă a tăvălugului față de tractor.  
**Avantaj:** Elimină transmiterea tensiunilor către cuplajul tractorului, crescând durabilitatea utilajului și confortul în utilizare.
- **Sistem de copiere a terenului**  
Ambele aripi ale tăvălugului se adaptează independent la sol, indiferent de secțiunea centrală.  
**Avantaj:** Nivelare excelentă a solului chiar și pe terenuri denivelate sau dificile.
- **Construcție grea și robustă, cu utilizare multifuncțională**  
Conceput pentru lucrări intensive, cu posibilitatea de alegere a tipurilor de tăvălugi (Crosskill, Cambridge, prismatice).  
**Avantaj:** Eficiență maximă pe soluri grele, argiloase și puternic tasate.

## DESCRIEREA UTILAJULUI:

WDFHR este un tăvălug de prelucrare a solului avansat și greu, destinat lucrărilor agricole intensive. Echipat cu un turn mobil inovator și sistem de copiere a terenului, asigură o funcționare lină și o precizie ridicată în orice condiții de câmp. Posibilitatea de a alege tipul de tăvălug dintr-o gamă variată permite adaptarea perfectă la diferite tipuri de sol, făcând utilajul ideal pentru pregătirea terenului înaintea lucrărilor agricole ulterioare.

### Curiozitate:

Turnul mobil utilizat în WDFHR este o soluție inovatoare care prelungeste semnificativ durata de viață a tractorului și a cuplajului său. Datorită mișcării libere, utilajul elimină tensiunile apărute în timpul lucrului, o problemă frecventă la tăvălugurile frontale grele.

# WFC

COMBINATOR FRONTAL CU TĂVĂLUG  
CAMPBELL

## Echipare standard:

- tavalug Campbell cu diametrul de 700 mm
- turn de urmărire a terenului
- vopsire cu pulbere

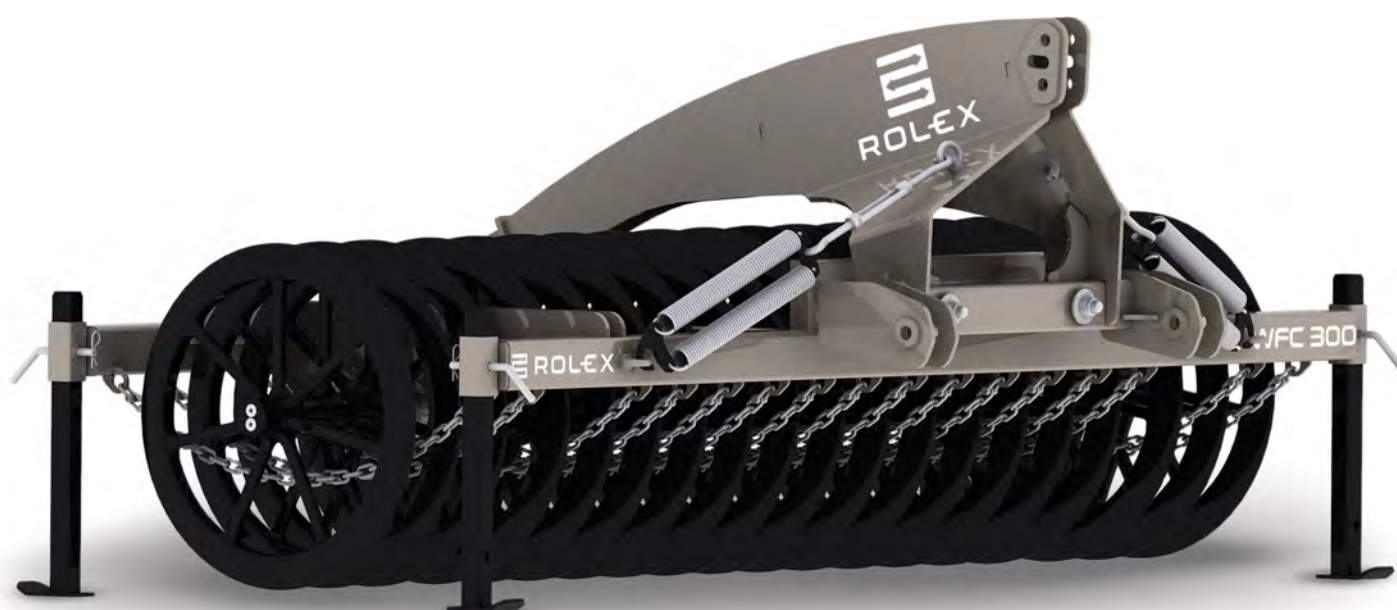

300



720



700



70

\* - Greutatea indicată se referă la versiunea standard. Greutatea finală poate varia în funcție de echiparea aleasă.

## Recomandare:

WFC este o soluție excelentă pentru fermierii care au nevoie de un utilaj pentru prelucrarea intensă a solului înainte de semănat. Este recomandat în special fermelor care lucrează pe soluri grele și dificile, unde compactarea corectă a terenului este esențială. Datorită posibilității de echipare cu elemente suplimentare, utilajul răspunde și celor mai exigente cerințe.

**Echipare opțională:**

- greblă frontală reglabilă mecanic
- greblă frontală reglabilă hidraulic
- două rânduri de dinți de prelucrare 32x10 mm
- iluminare cu LED

**CARACTERISTICI ȘI AVANTAJE CHEIE:**

- **Formă agresivă a inelelor**  
Permite lucrul la adâncime mai mare, compactând și nivelând eficient solul.  
**Avantaj:** Structură mai bună a solului, care asigură condiții optime pentru creșterea plantelor.
- **Opțiuni de echipare suplimentară**  
Utilajul poate fi dotat cu bară de nivelare frontală, care îmbunătățește uniformizarea solului, și două rânduri de dinți elastici, care afânează și pregătesc suplimentar terenul.  
**Avantaj:** Eficiență mai mare într-o singură trecere, cu economie de timp și combustibil.
- **Construcție rezistentă cu turn mobil:**  
Realizată din aliaje de oțel de înaltă calitate, asigură durabilitate ridicată și copiere precisă a terenului.  
**Avantaj:** Durată lungă de viață a utilajului chiar și în condiții de lucru dificile.

**DESCRIEREA UTILAJULUI:**

WFC este un utilaj solid, montat pe partea frontală a tractorului, echipat cu tăvălugi rezistenți din oțel de calitate superioară. Forma specială a inelelor permite o pătrundere mai bună în sol, ceea ce ajută la o prelucrare mai adâncă și mai eficientă a terenului înainte de semănat. Rezultatul este un sol bine pregătit și uniform, gata pentru însămânțare.

**Curiozitate:**

Tăvălugurile Campbell își iau numele de la un inventator britanic care le-a proiectat pentru o tasare mai profundă a solului. Construcția agresivă a inelelor le face ideale pentru soluri care necesită o prelucrare intensă.

# WNCF

TĂVĂLUG CU CUȚITE CUTTER TANDEM  
FRONTAL

## Echipare standard:

- tavalug dublu cu cuțite cu diametrul de 380 mm
- cuțite drepte sau elicoidale, la alegere
- vopsire cu pulbere



\* - Greutatea indicată se referă la versiunea standard. Greutatea finală poate varia în funcție de echiparea aleasă.

150	510	380	30
200	585	380	40
250	720	380	50
300	850	380	60
350	975	380	70
400	1100	380	80

## Recomandare:

WNCF Rola cu Cuțite Tandem Față este o soluție excelentă pentru fermele specializate în cultivarea porumbului, cerealelor și rapiței, precum și pentru cele care utilizează țăruri. Datorită construcției sale și a unui domeniu de lucru extensiv, mașina se va dovedi ideală pentru ferme mici și medii, unde precizia tăierii, eficiența și optimizarea costurilor de muncă sunt esențiale.

### Echipare opțională:

- set de greutateți (până la 500 kg)
- iluminare cu LED



### CARACTERISTICI ȘI AVANTAJE CHEIE:

- **Sistem de tăiere cu două cuțite montat pe un cadru cu turn mobil**  
Mărunțește eficient resturile de recoltare, inclusiv tulpinile de porumb, cereale și rapiță, și urmărește cu ușurință conturul terenului.  
**Avantaj:** Facilități pentru cultivarea ulterioară a solului chiar și pe teren accidentat, economisind timp și energie.
- **Combaterea omacnicei porumbului (*Ostrinia nubilalis*)**  
Mărunțirea mecanică a tulpinilor de porumb elimină ascunzișurile larvelor dăunătorului.  
**Avantaj:** Reducerea populației omacnicei, ceea ce poate limita pierderile de recoltă cu până la 20%.
- **Montaj universal pe fața și spatele tractorului cu posibilitatea de a suprasolicita rolă de până la 500 kg**  
Posibilitatea de a lucra atât pe fața, cât și pe spatele tractorului asigură flexibilitate operațională.  
**Avantaj:** Lucru eficient cu mașinile complementare, maximizând eficiența într-o singură trecere.

### DESCRIEREA UTILAJULUI:

WNCF este o rolă avansată cu două cuțite, creată pentru mărunțirea resturilor de cereale, porumb, rapiță și alte resturi de recoltare. Este extrem de eficientă și în lupta cu țarcile, chiar și cele cu o creștere excesivă, pregătind câmpul pentru etapele ulterioare de cultivare, indiferent de tehnologia aleasă. Datorită posibilității de montare pe TUZ frontal sau posterior, mașina oferă flexibilitate în utilizare și o gamă largă de aplicații.

#### *Curiozitate:*

*Omacnica porumbului (*Ostrinia nubilalis*) este unul dintre cei mai enervanți dăunători ai porumbului, conducând la slăbirea plantelor și la pierderi semnificative de recoltă. Distrugerea mecanică a resturilor de recoltare cu ajutorul rolei cu cuțite reprezintă o alternativă ecologică și economică la produsele chimice de protecția plantelor.*

# WNCFH

TĂVĂLUG CU CUȚITE CUTTER, HIDRAULIC

## Echipare standard:

- tavalug dublu cu cuțite cu diametrul de 380 mm
- cuțite drepte sau elicoidale, la alegere
- vopsire cu pulbere



LĂȚIME  
DE LUCRU



GREUTATE  
DE LA\*



DIAMETRUL  
TĂVĂLUGULUI



NECESAR  
DE PUTERE

\* - Greutatea indicată se referă la versiunea standard. Greutatea finală poate varia în funcție de echiparea aleasă.

<b>400</b>	1600	380	150-200
<b>500</b>	1800	380	180-250
<b>600</b>	2000	380	220-280

## Recomandare:

WNCFH – Tăvălug cu cuțite Cutter Tandem Frontal, pliabil hidraulic, reprezintă soluția ideală pentru fermele specializate în cultivarea porumbului, cerealelor și rapiței, precum și pentru cele care utilizează culturi verzi. Datorită construcției sale și lățimii mari de lucru, utilajul este perfect pentru fermele medii și mari, unde precizia tăierii, productivitatea și optimizarea costurilor de exploatare sunt factori esențiali.

## Echipare opțională:

- set de greutateți (până la 500 kg)
- iluminare cu LED



## CARACTERISTICI ȘI AVANTAJE CHEIE:

- **Sistem de tăiere cu două cuțite montat pe un cadru cu turn mobil**  
Mărunțește eficient resturile de recoltare, inclusiv tulpinile de porumb, cereale și rapiță.  
**Avantaj:** Facilitează cultivarea ulterioară a solului, economisind timp și energie.
- **Combaterea omacnicei porumbului (*Ostrinia nubilalis*):**  
Mărunțirea mecanică a tulpinilor de porumb elimină ascunzișurile larvelor dăunătorului.  
**Avantaj:** Reducerea populației omacnicei, ceea ce poate limita pierderile de recoltă cu până la 20%.
- **Montaj universal pe fața și spatele tractorului cu posibilitatea de a suprasolicita rolă de până la 500 kg**  
Posibilitatea de a lucra atât pe fața, cât și pe spatele tractorului asigură flexibilitate operațională.  
**Avantaj:** Lucru eficient cu mașinile complementare, maximizând eficiența într-o singură trecere.

## DESCRIEREA UTILAJULUI:

WNCFH este o rolă avansată cu două cuțite, creată pentru mărunțirea resturilor de cereale, porumb, rapiță și alte resturi de recoltare. Este extrem de eficientă și în lupta cu țarcile, chiar și cele cu o creștere excesivă, pregătind câmpul pentru etapele ulterioare de cultivare, indiferent de tehnologia aleasă. Datorită posibilității de montare pe TUZ frontal sau posterior, mașina oferă flexibilitate în utilizare și o gamă largă de aplicații.

### Curiozitate:

Sfredelitorul porumbului (*Ostrinia nubilalis*) este unul dintre cei mai dăunători și problematici dăunători ai culturilor de porumb, provocând slăbirea plantelor și pierderi semnificative de producție. Distrugerea mecanică a resturilor vegetale după recoltare, cu ajutorul unui tăvălug cu cuțite, reprezintă o alternativă ecologică și economică la utilizarea produselor chimice pentru protecția plantelor.

### Echipare standard:

- tavalug cu cuțite cu diametrul de 380 mm
- cuțite drepte sau elicoidale, la alegere
- posibilitatea de a atașa un alt utilaj
- vopsire cu pulbere



\* - Greutatea indicată se referă la versiunea standard. Greutatea finală poate varia în funcție de echiparea aleasă.

150	400	380	15
200	520	380	20
250	550	380	25
300	580	380	30
350	610	380	35
400	650	380	40

### Recomandare:

WNC Tocătoare pentru cotori (floarea-soarelui, porumb etc.) este o alegere bună pentru fermierii care vor să lucreze eficient cu resturile vegetale și culturile intermediare. Este recomandat mai ales pentru fermele care vor să economisească timp și bani. Utilajul poate lucra împreună cu alte mașini, ceea ce permite o pregătire completă a solului dintr-o singură trecere.



#### CARACTERISTICI ȘI AVANTAJE CHEIE:

- **Două versiuni de lucru: cuțite drepte sau cuțite pivotante**  
Permite adaptarea utilajului la preferințele utilizatorului și tipul de cultură.  
**Avantaj:** Flexibilitate și optimizarea tăierii în funcție de condițiile din câmp.
- **Montaj pe cuplajul frontal și posterior al tractorului**  
Varianta de montaj spate permite conectarea unui alt utilaj datorită propriului sistem de cuplare.  
**Avantaj:** Posibilitatea de lucru în combinații de utilaje, ceea ce crește eficiența și reduce costurile de exploatare.
- **Colaborare eficientă cu alte utilaje**  
Funcționează foarte bine împreună cu grape cu discuri pentru mărunțirea resturilor vegetale și afânarea solului, dar și cu cultivatoare și utilaje de prelucrare fără arat pentru o lucrare mai intensă a terenului.  
**Avantaj:** Prelucrare completă a solului într-o singură trecere, cu economie de timp și combustibil.

#### DESCRIEREA UTILAJULUI:

WNC este un utilaj eficient, disponibil pentru montaj pe cuplajul frontal sau posterior al tractorului. Este conceput pentru tocarea și reducerea resturilor vegetale precum floarea-soarelui, porumbul și alte culturi, integrându-se perfect în tehnologiile moderne de prelucrare a solului. Datorită sistemului universal de cuplare, poate funcționa atât individual, cât și împreună cu alte utilaje agricole.

#### Curiozitate:

Tăvălugurile tăietoare sunt tot mai importante în agricultura modernă, deoarece ajută la gestionarea rapidă a resturilor vegetale. Prin combinarea tăierii și prelucrării solului într-o singură etapă, se reduce numărul de treceri pe câmp și costurile de lucru, dar și impactul asupra mediului.

# SP 200

SEMĂNĂTOARE PENTRU CULTURI  
SECUNDARE

## Echipare standard:

- rezervor din plastic cu o capacitate de 200 l
- acționare electrică
- senzor de rezervă de semințe
- reglarea dozei de împrăștiere
- comandă prin mufa de 7 pini a tractorului
- un singura rolă de împrăștiere (la alegere pentru semințe fine sau grosiere)
- reglarea mecanică a presiunii periiilor
- computer de bord portabil
- conducte de împrăștiere
- difuzoare
- bară de montare a distribuitorilor



CAPACITATE

\* - refers to empty tank

200



LĂȚIME  
DE LUCRU

2-6



GREUTATE  
DE LA \*

85



NUMĂR DE  
SECȚII DE SEMĂNARE

8

## Recomandare:

SP-200 reprezintă soluția ideală pentru fermele care doresc să îmbunătățească calitatea solului prin culturi intercalate, precum și pentru fermierii care se concentrează pe regenerarea pajiștilor și a gazonului. Datorită sistemului avansat de control și a versatilității sale, SP-200 se va dovedi a fi un instrument valoros în orice sistem agricol modern, contribuind astfel la o agricultură sustenabilă și eficientă.

## Echipare opțională:

- al doilea rolă de semănat
- montarea semănătorii pentru culturi secundare
- comandă prin GPS
- comandă prin roată stelată sau senzor montat pe roata tractorului



## CARACTERISTICI ȘI AVANTAJE CHEIE:

- **Compatibilitate extinsă cu diverse semințe**  
SP200 poate lucra cu o gamă variată de semințe, de la cele mici (rapiță, muștar) la iarbă și cereale, până la semințe mari (mazăre, lupin).  
**Avantaj:** Această versatilitate permite semănarea unei varietăți de culturi și amestecuri de semințe, sporind astfel funcționalitatea mașinii.
- **Panou de control intuitiv**  
Echipat cu un afișaj, acest panou permite setarea ușoară și rapidă a parametrilor de însămânțare, fără a necesita configurații complicate.  
**Avantaj:** Utilizatorii pot ajusta rapid setările, economisind timp și reducând efortul.
- **Compatibilitate universală:**  
SP200 este proiectat să se potrivească cu orice mașină sau tractor și oferă trei metode de preluare a parametrilor de însămânțare – mufă cu 7 pini, roată de copiere sau GPS.  
**Avantaj:** Dozarea precisă a semințelor este adaptată la condițiile de lucru, iar această universalitate elimină necesitatea de adaptare a echipamentului, economisind astfel timp și costuri.

## DESCRIEREA UTILAJULUI:

SP-200 este un echipament modern destinat însămânțării culturilor secundare, a ierburilor, precum și regenerării pajiștilor și gazonului. Versatilitatea și precizia sa îl fac un instrument indispensabil în orice exploatație agricolă care practică însămânțarea post-recoltare.

# TĂVĂLUGI

CONFIGURAȚII DISPONIBILE



DIAMETRUL  
TĂVĂLUGULUI

Ø500

Ø600



GREUTATEA  
TĂVĂLUGULUI

70

90

## TĂVĂLUG TUBULAR

Cel mai versatil tăvălug, cu diametrul de Ø500 mm. Oferă cele mai bune rezultate pe soluri ușoare, fără pietre, în condiții uscate. Asigură o ghidare stabilă a utilajului la o adâncime de lucru constantă. Lasă solul afânat, creând condiții optime pentru semănat.



DIAMETRUL  
TĂVĂLUGULUI

Ø500

Ø600



GREUTATEA  
TĂVĂLUGULUI

70

110

## TĂVĂLUG CU INELE

Compus din inele flexibile fabricate din oțel călit. Conceput pentru lucrul pe soluri grele, tăvălugul consolidează terenul și, în același timp, sparge bulgării în benzi, îmbunătățind circulația capilară a apei. Racletele tip cuțit previn înfundarea sau lipirea solului umed și contribuie suplimentar la mărunțirea bulgărilor care pătrund între inele. Suprafața netedă a inelelor reduce la minimum aderarea solului, chiar și în condiții de lucru pe soluri umede sau argiloase.



DIAMETRUL  
TĂVĂLUGULUI

Ø500

Ø600



GREUTATEA  
TĂVĂLUGULUI

130

170

## TĂVĂLUG C-CHANNEL / C-RING (cu sistem de curățare)

Tăvălugul este realizat din profile în formă de C și se remarcă printr-o caracteristică unică: în timpul lucrului, profilele se umplu cu sol, ceea ce protejează inelele și le prelungește durata de viață. Inelele nu acționează asupra solului pe o suprafață mare de contact. Principala suprafață de contact cu banda cultivată este solul compactat, ceea ce previne formarea unei cruste dure la suprafață. Fiecare inel al tăvălugului funcționează independent pe axa sa. Tăvălugul asigură o pregătire optimă a patului germinativ și este, de asemenea, foarte eficient în tehnologiile de prelucrare a solului bazate pe mulci.



DIAMETRUL  
TĂVĂLUGULUI

Ø500

Ø600



GREUTATEA  
TĂVĂLUGULUI

120

160

## TĂVĂLUG T-CHANNEL / T-RING (cu sistem de curățare)

Tăvălugul cu diametrul de Ø500 mm, având caracteristici similare unui tăvălug pentru mărunțirea bulgărilor, este alcătuit din secțiuni cu inele de tip T-Channel. Acesta compactează solul în benzi. Datorită profilului agresiv al inelelor, oferă rezultate excelente pe solurile cu bulgări. În plus, tăvălugul este echipat cu o serie de raclete lungi care curăță spațiile dintre inele.



DIAMETRUL  
TĂVĂLUGULUI

Ø600



GREUTATEA  
TĂVĂLUGULUI

170

## TĂVĂLUG CRACKER-DISC (cu sistem de curățare)

Conceput pentru soluri grele și dificil de prelucrat. Este realizat din discuri metalice și echipat cu cuțite montate rigid, care taie bulgării mari de sol, asigurând o mărunțire excelentă. Nu se înfundă și compactează solul foarte eficient, garantând o productivitate ridicată.



DIAMETRUL  
TĂVĂLUGULUI

Ø500

Ø600



GREUTATEA  
TĂVĂLUGULUI

189

216

## TANDEM (tăvălug dublu)

Tandemul (tăvălugul dublu) este o opțiune de configurare care combină tăvălugi în diferite variante, precum: tubular-tubular, tubular-inelar, profil T-profil T, profil T-profil C, profil C-profil C sau Cracker-Cracker. Datorită suspendării tăvălugilor pe un cadru special, aceștia se pot adapta la nivelările terenului, eliminând efectul de „săltare” care ar afecta negativ calitatea lucrării. Tăvălugul asigură o ghidare stabilă a utilajului, menținând în același timp adâncimea de lucru setată. De asemenea, contribuie la nivelarea solului și la o compactare secundară eficientă. În cazul grapelor cu discuri semi-purtate echipate cu tăvălugi tandem, trenul de rulare trebuie poziționat în partea centrală a utilajului, între discuri și tăvălugi.

## TĂVĂLUG TIP COLIVIE NETED SAU DINȚAT

Tăvălug cu o construcție similară celui tubular, bazat pe secțiuni dispuse transversal din platbandă cu muchii netede sau dințate. Aceste tăvălugi sunt relativ ușori și versatili, fiind caracterizați printr-o bună capacitate de mărunțire a bulgărilor și de nivelare a suprafeței solului.

DIAMETRUL TĂVĂLUGULUI	GREUTATEA TĂVĂLUGULUI
Ø500	50
Ø600	70



## TĂVĂLUG DIN CAUCIUC (cu sistem de curățare)

Tăvălugul este realizat din inele de cauciuc cu diametrul de Ø500 mm. Poate fi utilizat atât în condiții de sol umed, cât și uscat. Proprietățile cauciucului din care sunt fabricate inelele, împreună cu racletele tăvălugului, previn înfundarea, iar diametrul optim și rezistența redusă la rulare elimină efectul de „împingere”, chiar și la viteze mici de lucru.

DIAMETRUL TĂVĂLUGULUI	GREUTATEA TĂVĂLUGULUI
Ø500	170



## TĂVĂLUG PACKER (cu sistem de curățare)

Tăvălug plin, dințat, cu diametrul de Ø500 mm sau Ø600 mm. Ideal pentru soluri umede, pietroase și pentru cele cu un conținut ridicat de resturi organice. Construcția tăvălugului asigură o compactare uniformă a stratului superior al solului pe întreaga lățime a benzii cultivate. Echipat cu un sistem de raclete care curăță tăvălugul de solul umed, acesta poate fi utilizat eficient și pe soluri medii și grele. Racletele sunt fabricate din oțel călit.

DIAMETRUL TĂVĂLUGULUI	GREUTATEA TĂVĂLUGULUI
Ø500	100
Ø600	125



## TĂVĂLUG V-RING (cu sistem de curățare)

Utilizarea tăvălugului V-RING pentru mărunțirea bulgărilor este recomandată în special pe solurile predispuse la formarea bulgărilor. Sistemul de raclete tip cuțit susține funcționarea inelelor, asigurând o mărunțire intensă a bulgărilor de sol. Structura cu inele a tăvălugului compactează solul în benzi, îmbunătățind semnificativ capilaritatea solului.

DIAMETRUL TĂVĂLUGULUI	GREUTATEA TĂVĂLUGULUI
Ø500	115
Ø600	150



## TĂVĂLUG CROSSKILL

Este foarte eficient în mărunțirea solului cu bulgări. Lasă o bandă de sol cu o structură afânată, ceea ce contribuie și la prevenirea formării crustei la suprafață. Construcția cu inele a tăvălugului îl protejează împotriva înfundării.

DIAMETRUL TĂVĂLUGULUI	GREUTATEA TĂVĂLUGULUI
Ø500	205



# NOTE

# FINANȚARE DIRECT DE LA PRODUCĂTOR

# 0%

DETALII DISPONIBILE  
LA DEALER

 **ROLEX**  
QUALITY FARMING



/ROL\_EX\_QUALITY\_FARMING



/ROLEXQUALITYFARMING



@ROLEXQUALITYFARMING54



@ROLEXQUALITYFARMING



**ROLEX**  
QUALITY FARMING

ul. Cegielniana 9 | 97-570 Przedbórz  
NIP: 772 140 99 06 | REGON: 590468157

#### Vânzări

+48 693 446 446

+48 693 455 455

sprzedaz@rol-ex.com.pl

marek.prymus@rol-ex.com.pl

#### Eksport

+48 506 366 964

+48 697 115 850

kamil@rol-ex.com.pl

export@rol-ex.com.pl

[www.rol-ex.com.pl](http://www.rol-ex.com.pl)